

# JOMOO



ZD7341-SA-IDO180

EN FR ES PT

## Installation and Use

This product can only be installed by qualified personnel using the provided components. Please refer to the installation manual for more information on electrical and water connections!

Read this manual carefully before using this product and keep it at hand for future reference. The pictures herein are for reference only, and the actual product shall prevail.

Important notice: keep it for future reference: Please read carefully.

Smart Toilet:

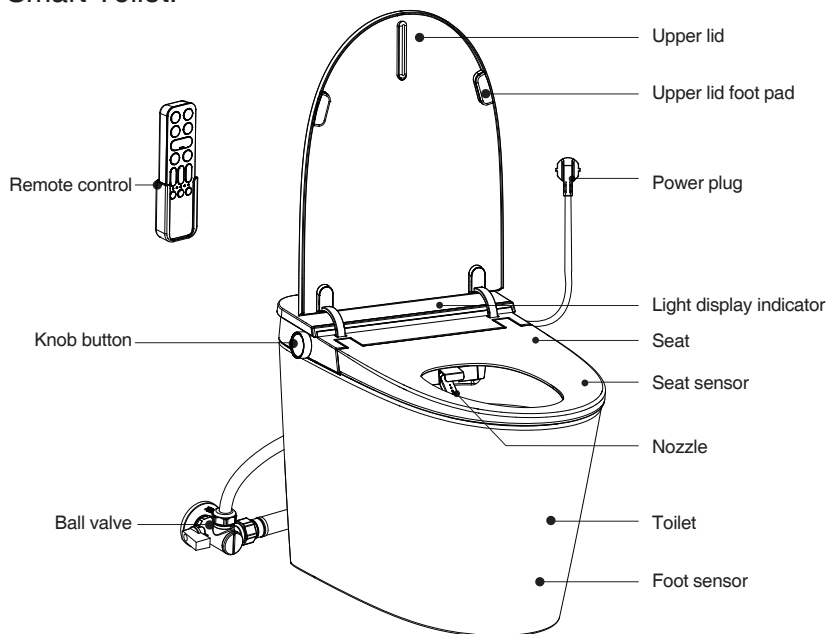

Size:

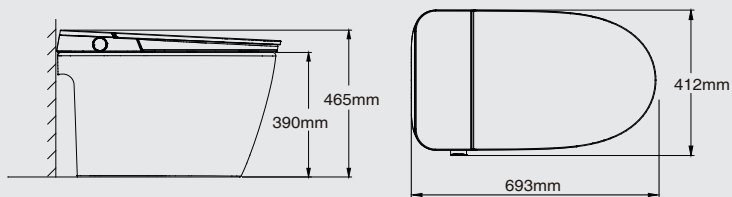

Accessories:

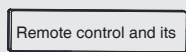

Remote control components



G1/2 angle valve  
(including decorative ring,  
Current-limiting plate)



Instructions

## [Technical Specifications]

Cleaning	Rear wash/wide oscillating wash	●	Others	Auto-adjust seat temperature	●	
	Fully automatic cleaning	●		Remote control	●	
	Front wash	●		Light sensitive night light	●	
	Movable cleaning	●		Light display	●	
	Defecate promoting massage	●		Bowl pre-wetting	●	
	Water pressure control	5-level setting		Rated voltage	220V-240V	
	Water temperature control	5-level setting		Rated frequency	50Hz-60Hz	
	Nozzle position adjustment	5-level setting		Rated power	820W	
Warm air	Warm air	●	Maximum power	1050W		
	Warm air temperature adjustment	3-level setting	Use temperature	0 C ~40 C		
Seat and upper lid	Seat temperature adjustment	5-level setting	Water supply pressure	Static pressure 0.2M Pa~0.75M Pa (≥ 28L/M in)		
	Remote control lid/seat opening	●	Water supply temperature	3 C ~35 C		
	foot sensor lid/seat opening	●	Waterproof grade	IPX4		
Sanitary	Seat sensor	●	Washing flow rate	250mL/min~500mL/min		
	Antibacterial seat, nozzle	●	Water temperature	Room temperature~41 C		
	Self-cleaning nozzle	●	Power of water temperature heater	1000W		
Flush	Descaling nozzle	●	Seat temperature	Room temperature~41 C		
	Remote control flushing	●	Power of seat heater	50W		
	Fully automatic flushing	●	Warm air temperature	Room temperature~60 C		
	Auto flush activated by foot sensor	●	Maximum air speed	≥ 4m/s		
	Power outage flush	●	Heater power	200W		
Product size: 693mm×412mm×465mm	Off-seat auto flush	●	Wireless frequency	2405/2422/2450/2470MHz		
			e.i.r.p.	0dBm		

Note: The above technical specifications are based on the laboratory testing of the product according to the execution standards.

## [Instructions for Knob Operation]

### Instructions for knob indicator:

1. During power on initialization, the white light is on;
2. In standby mode, the light goes out;
3. In case of a fault, the red light and white light flash;
4. In case of power outage flush, the battery is sufficient: the white light is on; Low battery: The red light is flashing or not on;
5. When the auto-adjust seat temperature function is turned on, the pink light is on; When closed, the white light is on.



## Introduction to Knob Functions

Fully automatic rear wash	When seated, press the knob to activate the fully automatic rear wash, fixed wash → movable wash → fixed wash → warm air → end, or click the knob to stop working.
Fully automatic front wash	When seated, press and hold the knob to activate the fully automatic front wash. fixed wash → movable wash → fixed wash → warm air → End, or click the knob to stop working.
Flush function	Short press the knob (within 1 second) to perform flushing function when the whole machine is powered on and you are off seat. In the power-off state, long press the knob (for 3-4 seconds), and if the energy storage is sufficient, the machine will perform backup flushing; If the energy storage is insufficient, the flush will not respond, and the machine can be powered on for at least 0.5 hours to complete energy storage.
Water pressure adjustment	In the cleaning state, rotate the knob clockwise to increase the water pressure. Every time the buzzer sounds, it indicates that the water pressure is increased by one level. When the water pressure reaches the maximum level, continue to rotate the knob clockwise, the buzzer will sound twice, and the water pressure will no longer increase. Rotate the knob counterclockwise to reduce water pressure. The buzzer sounds the same as when the knob is rotated clockwise.
Air temperature adjustment	In the warm air state, rotate the knob clockwise to increase the air temperature. Every time the buzzer sounds, it indicates that the air temperature is increased by one level. When the buzzer sounds twice, the air temperature is at its maximum level. Continuing to rotate the knob clockwise will sound the buzzer twice, and the air temperature will no longer increase. Rotate the knob counterclockwise to reduce the air temperature. The buzzer sounds the same as when the knob is rotated clockwise.
Stop function	When working (washing, warm air, self-cleaning), press the knob to execute the stop command.
Standby function	Long press the knob for at least 10 seconds when not in use to enter standby mode. Press any button to exit standby mode.

### [Description of light display indicator]



Night light indicator: When the light is on, the night light function is turned on; when the light goes out, the night light function is turned off.



Automatic flushing indicator: When the light is on, the automatic flushing function is turned on; when the light goes out, the automatic flushing function is turned off.



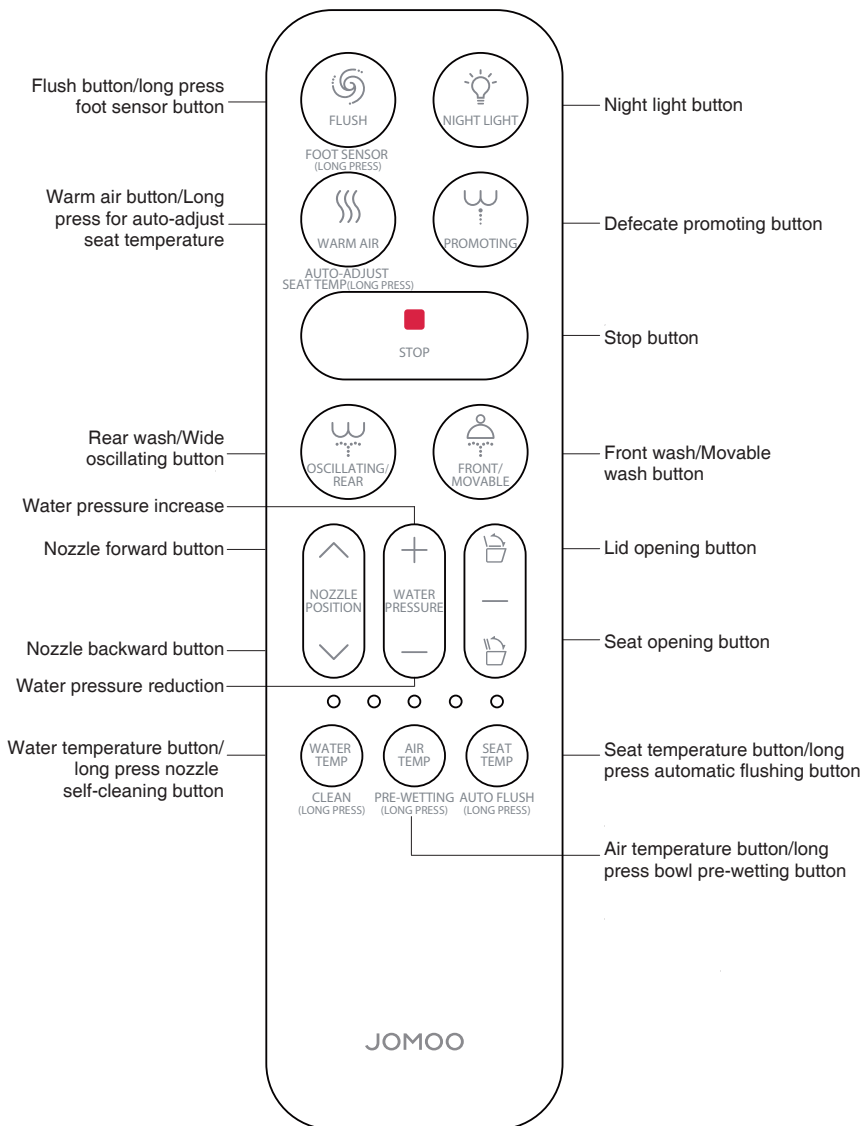

Foot sensor indicator: When the light is on, the foot sensor function is turned on; The light goes out and the foot sensor function is turned off.

# [Instructions for Remote Control]





## [Instructions for Remote Control]



### ● Rear wash/wide oscillating wash/front wash/movable massage wash

When seated, press the button  /  to enter rear wash/front wash mode, press again to enter the wide oscillating wash/movable massage wash mode, and the button  will stop working; The operation will automatically stop after about 3 minutes or after off the seat.



Rear wash/Front wash mode: After the nozzle extends, fix the position for cleaning first, then move it wide/massage for cleaning, and then restore the fixed position for cleaning.

Wide oscillating mode: When the spray wand moves, press the position button  Or  to make the movement range increases/decreases.

### ● Defecate promoting

When seated, press the button  to enter the defecate promoting mode, and the button  will stop working; Automatically stop after about 3 minutes or after leaving the seat. Defecate promoting mode: After the wand extends, fixed position wash is enabled, and the washing position is shared with the rear wash. Each time it is turned on, the nozzle position is based on the previous rear wash level.

### ● Warm air setting

When seated, press the button  to start warm air function. Press the button  to stop working, about 5 minutes or automatically stop after leaving the seat.

### ● Bowl pre-wetting

Long press the button  to turn on/off the ceramic bowl pre-wetting function.

### ● Air temperature adjustment

In the warm air state, press the button  to change the air temperature by one level, with a total of three levels.



Levels can be switched cyclically, and the corresponding level indicator is on.

### ● Flush function



Short press the button  to flush the toilet once.

Long press the button  to turn on or off the automatic flushing function. After turning on the automatic flushing function, auto flush after use can be achieved.

### ● Nozzle position adjustment (in washing mode)

Press the button  to advance the nozzle by one level. Press the button  to move the nozzle back one level, and a total of 5 levels can be switched.

### ● Water pressure adjustment (in washing mode)

Short press the  or  buttons to increase or decrease the water pressure by one level, with a total of 5 levels. Levels can be switched cyclically, and the corresponding level indicator is on.

### ● Night light function

Short press the button  to turn on/off the night light function.

### ● Water temperature adjustment

Short press the button  to change water temperature by one level, with a total of 5 levels. Levels can be switched cyclically, and the corresponding level indicator is on.

### ● Lid opening function



In the off seat state, short press the button  to open or close the upper lid.

### ● Seat opening function

In the off seat state, short press the button  to turn on or off the seat.

## [Instructions for Remote Control]

### ● Nozzle cleaning

In the off seat state, long press the button  to activate the automatic cleaning function of nozzle: the wand extends for automatic cleaning (or can be manually cleaned); After pressing the button  or about 2 minutes, stop nozzle cleaning and retract the wand.

### ● Seat temperature adjustment

Short press on the button , seat temperature changes by one level, with a total of 5 levels. Levels can be switched cyclically, and the corresponding level indicator is on.

### ● Auto-adjust seat temperature

Long press on the button  to turn on/off auto-adjust seat temperature function.

Auto-adjust seat temperature mode: The initial default settings for water temperature and seat temperature are automatically adjusted based on the ambient temperature, and the product's water temperature and seat temperature cannot be manually adjusted.

### ● Anti scald mode

About 180 seconds after seating, the control system automatically lowers the temperature of the seat to prevent the body from being burned by low temperatures.

### ● Foot sensor function

Long press the  button to turn on or off the foot sensor function, and the corresponding indicator will turn on or off. When the foot sensor function is turned on, in the power-on state, enter the foot sensing range, open the lid for the first sensing, open the seat for the second second sensing, and close the lid to flush for the third sensing, and the function is disabled when seated.

### Instructions for use:

1. Foot sensor mode needs to be used in an off seat state.
2. The sensor function will be activated when the foot approaches the foot sensor position.

### Reminder:

This product is an optical component, and due to its sensitivity, the following circumstances are normal.

1. Factors such as contamination, water droplets, and fog on the sensing surface may affect the sensing effect. Please clean and dry the surface in a timely manner.
2. When there is direct sunlight, bathroom heaters, and other strong light, sensing failure may occur.
3. False triggering caused by non foot sensor, for example, by mop movements, may occur.
4. There is a certain probability of false triggering because of the fact that the sensor is being continuously sprayed by the shower.





## [Instructions for Remote Control]

### ● Remote control indicator

Long press the button, and the indicators correspond to the five indicators on the remote control: ● / ○

	Indicator level position					
Water temperature, seat temperature	Normal temperature range ○ ○ ○ ○ ○ ● ○ ○ ○ ○	Level 1 ● ○ ○ ○ ○ ○	Level 2 ● ● ○ ○ ○ ○	Level 3 ● ● ● ○ ○ ○	Level 4 ● ● ● ● ○ ○	Level 5 ● ● ● ● ● ○
Water pressure	Level 1 ● ○ ○ ○ ○ ○	Level 2 ● ● ○ ○ ○ ○	Level 3 ● ● ● ○ ○ ○	Level 4 ● ● ● ● ○ ○	Level 5 ● ● ● ● ● ○	
Air temperature	Normal temperature range ○ ○ ○ ○ ○ ○	Level 1 ● ○ ○ ○ ○ ○	Level 3 ● ● ● ○ ○ ○	Level 5 ● ● ● ● ● ○		

Light	○	○	○	○	○
Function	Automatic flush	Foot sensing mode	Status lights	/	/
Operation method	Long press the “  ” button	Long press the “  ” button	/	/	/
Meaning	This light is on to indicate that the automatic flushing function is turned on. The light is off to indicate that the automatic flushing function is turned off.	This light is on to indicate that the foot sensor mode is turned on. The light is off to indicate that the foot sensor mode is turned off.	This light is always on	/	/

## 【 Cleaning and Maintenance 】

### 1.Nozzle cleaning

1.Open the upper lid and seat.

2. In the off seat state, press and hold the remote control button  to extend the wand; (Clean water flows out from the self-cleaning outlet and automatically returns after about 2 minutes).

3.Deep cleaning nozzle: Hold the upper part of the cleaner with one hand and remove the nozzle with the other hand; brush the nozzle gently with a toothbrush.

4.Short press the knob or remote control button  to stop working.

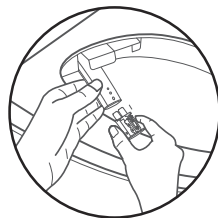

The washing nozzle will calcify over time.

In this case, the nozzle must be soaked in a commercial descaler to remove the scale, then rinsed and reinserted for use.

Commercial detergent needs to be purchased separately.

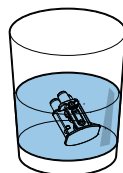

Descaling agent

## 2. Long term non use of processing methods

※Antifreeze can be poured into the ceramic toilet in advance, allowing you to use it with peace of mind.

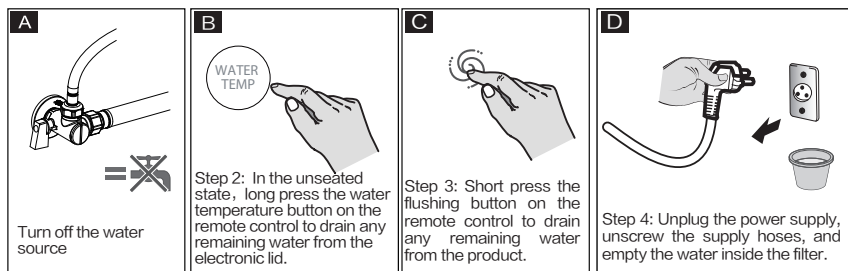

Caution: When power is cut off, ensure that the current function being performed has been completed and is in a stopped state (such as rear wash, front wash, nozzle cleaning, flushing, etc.).

## 3. Cleaning and maintenance

※When cleaning and maintaining this product, first turn off the angle valve switch, unplug the power plug, and cut off the power to avoid risks such as water leakage and electric shock.

### Cleaning of toilet lid:



Turn off the water source, unplug the plug, and wipe with a soft cloth and clean water (wring it out)

**Caution:**  
This product is a plastic product, and do not clean it with dry cloth or toilet paper, otherwise it may scratch the product.

There are electronic components inside the product, and be careful to avoid water infiltration, otherwise it may cause functional failure of the product.

### Ceramic cleaning and maintenance:



**Caution:**

When using toilet cleaner to maintain the toilet, rinse it as soon as possible (within 3 minutes), then open the lid and seat.

At the same time, wipe clean cleaning agents on the toilet.

## [Troubleshooting]

### Frequently Asked Questions and Answers

Please carefully read the following common questions and solve them by following the prompts. If the product still cannot function properly, please contact your local dealer or call the service hotline for further assistance.

#### Reminder!

There is a water leak, please immediately turn off the water source switch and unplug the power plug to cut off the power supply.

Please confirm the following possible reasons for the malfunction:

#### 1. Check the power supply

(1) Is the power supply working properly?

(2) Is the plug inserted?

#### 2. Check the water supply

(1) Is the water supply normal? (2) Is the throttle valve closed?

If the following circumstances occur, please cut off the power immediately. Please contact your local dealer or call the service hotline for further assistance.

● When the machine is powered on, the knob indicator flashes.

Phenomenon		Reason	Solution
The product fails to function properly		Is the power turned off?	Turn on the power
Remote control	The remote control is not functioning properly	Is the battery fully charged?	Replace the battery with a new one.
		Are the positive and negative poles of the battery set correctly?	Correctly set the positive and negative poles of the battery.
	Remote control buttons are not sensitive	Low battery level?	Replace the battery with a new one.
Rear wash/ front wash	The nozzle extends too slowly	When activating the rear wash/front wash function, the nozzle will automatically clean at the outlet and then extend to operate, which takes a few seconds.	It is normal
	Low water pressure	Is the water pressure set to a lower mode?	Reset the water pressure to strong mode using the remote control.
		Is the filter clogged?	Clean the filter screen.
		Is the nut connecting the water supply hose loose? Is the hose leaking?	Tighten the nut.
	Low water temperature	Is the water temperature set to "low" or "off" state?	Use remote control to reset the water temperature to "high" or "medium" state.
The nozzle suddenly stops spraying water	After cleaning for 3 minutes, the nozzle stops spraying water and then automatically retracts. If the user moves too fast or leaves the seat, the sensor cannot detect the user's position in a short period of time.	It is normal Please return to the sensor on the seat to detect the position and activate the rear wash/front wash function.	
Heated seat	The temperature of the seat is not high enough during use	Is the Seat temperature set to "off" or "low" state?	Reset the seat temperature to a higher state.
	Seat temperature is too high	Is the seat temperature set to a high state?	Reset the seat temperature to a lower state.
Warm air function	The temperature of warm air is not high enough	Is the warm air temperature set to a lower state?	Set the warm air temperature to a higher state.
	The warm air function suddenly stops	The user suddenly leaves the seat, and the sensor cannot detect the correct position.	Please return to the sensor detection position on the seat and activate the warmair function
	The warm air function is not working properly	Is nobody sitting at the seat sensor position? Do you want to activate any cleaning functions?	Turn off all cleaning functions and then activate the warm air function.
Flush function	Pressing the 'flush' button on the remote control prevents the product from automatically flushing	Is there a water or power outage?	Waiting for the restoration of water and power supply
Manual cleaning nozzle mode	Automatic wand retraction	After manual cleaning for 2 minutes, the wand will automatically retract.	It is normal
	Press the nozzle self-cleaning button, but the wand does not extend	There is a conductive medium on the seat, such as water droplets or wet paper. The sensor will recognize the user	Remove the conductive medium from the seat
Indicators and alarm functions	The knob indicator flashes red (flash once each time)	Water inlet and outlet malfunction	1. Check if there is a water outage; 2. If the problem cannot be ruled out, stop using and contact the local dealer or call the service hotline
	The knob indicator flashes red (flash once each time)	The water temperature is too high	1. Set the water temperature to room temperature, wait for about 20 seconds, and then turn on the power again. 2. If the problem cannot be ruled out, stop using. Please contact your local dealer or call the service hotline.
	The knob indicator is flashing red	Functional malfunction	Cut off the power and stop using the product. Contact the local dealer or call the service hotline.

1. This appliance is not intended for use by persons (including children) with reduced physical, sensory or mental capabilities, or lack of experience and knowledge, unless they have been given supervision or instruction concerning use of the appliance by a person responsible for their safety.

2. Children should be supervised to ensure that they do not play with the appliance.

3. This appliance can be used by children aged from 8 years and above and persons with reduced physical, sensory or mental capabilities or lack of experience and knowledge if they have been given supervision and instruction concerning use of the appliance in a safe way and understand the hazards involved. Children shall not play with the appliance. Cleaning and user maintenance shall not be made by children without supervision.



ZD7341-SA-IDO180

## Manuel d'utilisation

Ce produit doit être installé uniquement par des professionnels qualifiés.

**Veillez utiliser les composants fournis et consulter le manuel d'installation pour davantage d'informations sur les connexions électriques et hydrauliques !**

Avant d'utiliser ce produit, veuillez lire attentivement ce manuel et conservez-le à portée de main pour référence future.

Les illustrations de ce manuel sont fournies à titre indicatif, veuillez vous référer au produit réel.

Remarque importante, à conserver pour référence : Veuillez lire attentivement.

Toilettes intelligentes :

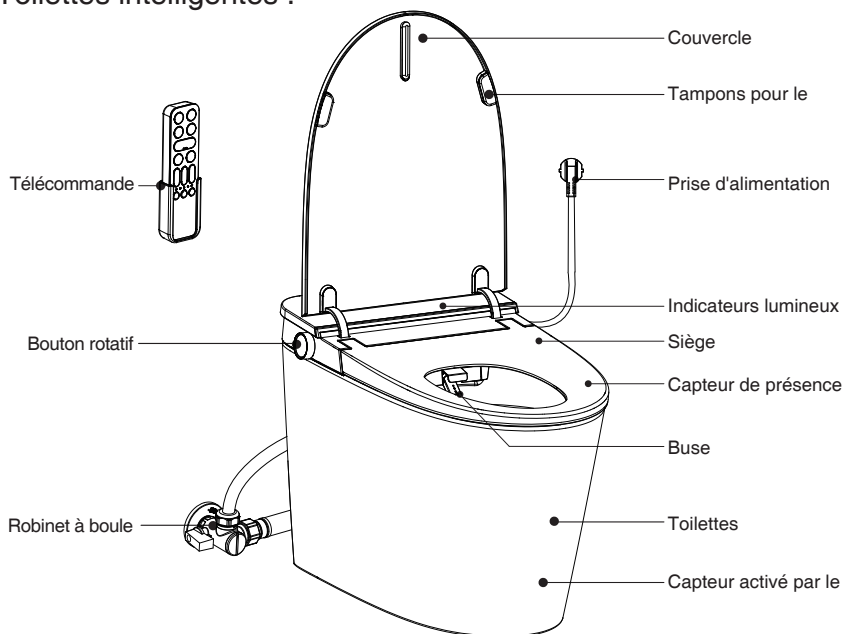

Dimensions :

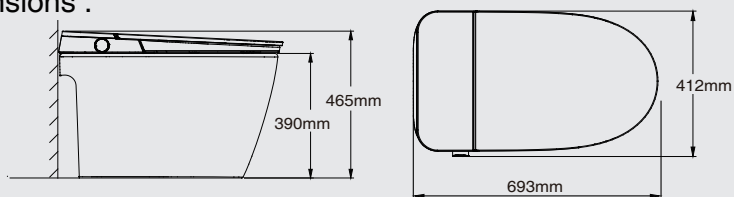

Accessoires :

Télécommande et son support



Ensemble télécommande

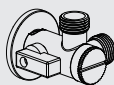

Vanne d'angle G1/2  
(avec anneau décoratif.  
Plaque de limitation de débit)



Manuel d'utilisation

## [Spécifications techniques]

Nettoyage	Lavage arrière/Lavage large	●	Autres	Sensation de température des quatre saisons	●
	Lavage entièrement automatique	●		Télécommande	●
	Lavage féminin	●		Lumière de nuit	●
	Lavage mobile	●		Indicateurs lumineux	●
	Lavage d'assistance	●		Pré-humidification	●
	Contrôle de la pression d'eau	5 niveaux réglables			
	Contrôle de la température de l'eau	5 niveaux réglables	Tension nominale	220V-240V	
	Réglage de la position de la buse	5 niveaux réglables	Fréquence nominale	50Hz-60Hz	
Air chaud	Air chaud	●	Puissance nominale	820W	
	Réglage de la température de l'air chaud	3 niveaux réglables	Puissance maximale	1050W	
Siège et couvercle	Réglage de la température du siège	5 niveaux réglables	Température ambiante	0 C ~40 C	
	Télécommande avec ouverture/fermeture du couvercle	●	Pression d'alimentation	Pression statique 0,2MPa ~ 0,75MPa (≥28L/Mn)	
	Ouverture/fermeture du couvercle avec détection par les pieds	●	Température d'alimentation	3 C ~35 C	
	Capteur de siège	●	Niveau de protection	IPX4	
Propreté	Siège et buse antibactériens	●	Débit de lavage	250mL/min~500mL/min	
	Mode de nettoyage automatique de la buse	●	Température de l'eau	Température ambiante~41°C	
	Buse anti-calcaire	●	Puissance du chauffe-eau:	1000W	
Chasse d'eau	Chasse d'eau à distance	●	Température du siège	Température ambiante~41°C	
	Chasse d'eau entièrement automatique	●	Puissance du chauffe-siège	50W	
	Chasse d'eau de capteur activé par le pied	●	Température de l'air chaud	Température ambiante~60°C	
	Chasse d'eau mécanique	●	Vitesse maximale de l'air	≥4m/s	
	Chasse automatique en se levant	●	Puissance du ventilateur	200W	
Dimensions du produit: 693mmx412mmx465mm			Fréquence sans fil	2405/2422/2450/2470 MHz	
			e.i.r.p.	<10 dBm	
Remarque : Les spécifications techniques ci-dessus sont basées sur des tests effectués en laboratoire selon les normes applicables.					

## [Instructions d'utilisation du bouton rotatif]

### Indication du voyant lumineux :

- Lors de l'initialisation, la lumière blanche s'allume ;
- En mode veille, la lumière s'éteint ;
- En cas de problème, la lumière rouge clignote et la lumière blanche clignote ;
- En mode de chasse d'eau mécanique, si la pile est pleine : la lumière blanche s'allume ;  
Si la pile est faible : la lumière rouge clignote ou reste éteinte ;
- Lorsque la sensation de température des quatre saisons est activée, le voyant rose s'allume ; lorsqu'elle est désactivée, le voyant blanc s'allume.



## Présentation des fonctions du bouton rotatif

Lavage arrière entièrement automatique	Appuyez sur le bouton rotatif lorsque vous êtes assis pour démarrer le lavage arrière entièrement automatique, lavage fixe → lavage mobile → lavage fixe → air chaud → fin, ou cliquez sur le bouton pour arrêter le fonctionnement.
Lavage féminin entièrement automatique	Maintenez le bouton rotatif enfoncé lorsque vous êtes assis pour démarrer le lavage féminin entièrement automatique, lavage fixe → lavage mobile → lavage fixe → air chaud → fin, ou cliquez sur le bouton pour arrêter le fonctionnement.
Fonction de chasse d'eau	Lorsque l'appareil est sous tension et en dehors du siège, appuyez brièvement sur le bouton (dans les 1 seconde) pour activer la fonction de chasse d'eau. En état de coupure d'électricité, maintenez le bouton enfoncé (3-4 secondes). Si la capacité de la pile est suffisante, le produit effectuera un rinçage de secours ; si la capacité de la pile est insuffisante, le rinçage ne répondra pas, il est nécessaire de laisser l'appareil sous tension pendant $\geq 0,5$ heures pour que la pile se charge.
Réglage de la pression de l'eau	En mode de nettoyage, tournez le bouton dans le sens des aiguilles d'une montre pour augmenter la pression de l'eau, chaque bip de l'alarme indique une augmentation de la pression d'eau. Lorsque la pression de l'eau est au maximum, continuer à tourner le bouton entraînera deux bips, la pression de l'eau ne pourra plus augmenter. Tourner le bouton dans le sens inverse des aiguilles d'une montre diminuera la pression de l'eau. Les bips de l'alarme en mode inverse sont les mêmes que ceux en mode d'augmentation.
Réglage de la température de l'air	En mode air chaud, tournez le bouton dans le sens des aiguilles d'une montre pour augmenter la température de l'air, chaque bip de l'alarme indique une augmentation de la température de l'air. Lorsque vous entendez deux bips, la température de l'air est au maximum. Continuer à tourner le bouton dans le sens des aiguilles d'une montre entraînera deux bips, la température de l'air ne pourra plus augmenter. Tourner le bouton dans le sens inverse des aiguilles d'une montre diminuera la température de l'air. Les bips de l'alarme en mode inverse sont les mêmes que ceux en mode d'augmentation.
Fonction d'arrêt	En fonctionnement (nettoyage, air chaud, autolavage), appuyez sur le bouton pour exécuter l'ordre d'arrêt.
Fonction de veille	En dehors du siège et sans activité, maintenez le bouton enfoncé pendant environ 10 secondes pour entrer en mode veille. Appuyez sur n'importe quel bouton pour quitter le mode veille.

## [Indications des indicateurs lumineux]



Veilleuse : Si la lumière est allumée, cela signifie que la fonction de veilleuse est activée ; si la lumière est éteinte, la fonction de veilleuse est désactivée.



Chasse d'eau automatique : Si la lumière est allumée, cela signifie que la fonction de chasse d'eau automatique est activée ; si la lumière est éteinte, la fonction de chasse d'eau automatique est désactivée.



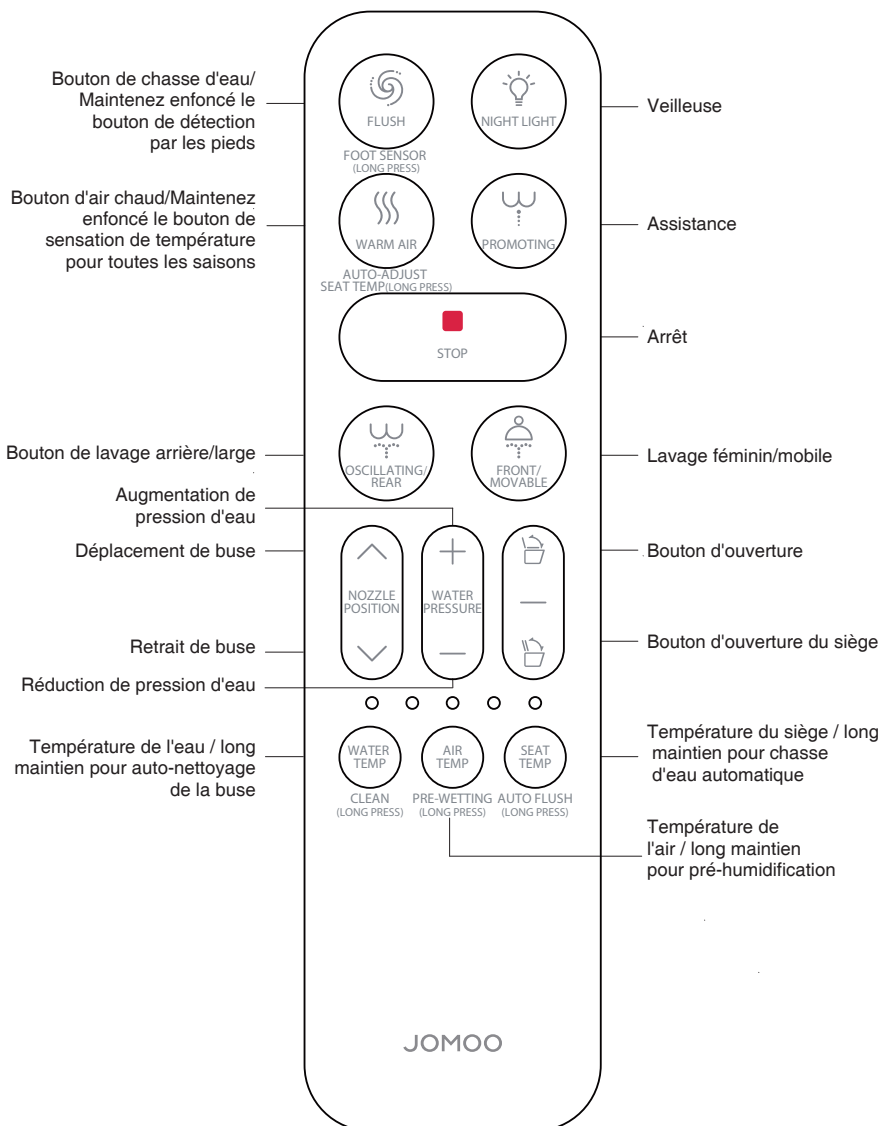

Capteur activé par le pied : Si la lumière est allumée, la fonction de détection par les pieds est activée ; si la lumière est éteinte, la fonction de détection par les pieds est désactivée.





## [Instructions d'utilisation de la télécommande]



### ● Lavage arrière/Lavage large/Lavage féminin/Massage mobile

En position assise, appuyez sur le bouton  /  pour entrer en mode lavage arrière ou lavage féminin. Appuyez à nouveau pour passer en mode lavage large ou massage mobile, et utilisez le bouton  pour arrêter le fonctionnement ; le système s'arrête automatiquement après environ 3 minutes ou une fois que vous vous levez.



Mode lavage arrière/Lavage féminin : La buse sort, effectue d'abord un lavage fixe, puis un lavage mobile/massage mobile, et revient à un lavage fixe.

Mode lavage mobile : La tige de pulvérisation se déplace en largeur ; appuyez sur le bouton de position  ou  pour augmenter/réduire l'amplitude de mouvement.

### ● Lavage d'assistance

En position assise, appuyez sur le bouton  pour entrer en mode lavage arrière ou lavage féminin. Appuyez à nouveau pour passer en mode lavage large ou massage mobile, et utilisez le bouton  pour arrêter le fonctionnement ; le système s'arrête automatiquement après environ 3 minutes ou une fois que vous vous levez. Mode d'assistance : La buse sort et effectue un nettoyage fixe, partageant la même position de nettoyage que le lavage arrière. À chaque activation, la buse se positionne selon le dernier réglage utilisé pour le lavage arrière.

### ● Air chaud

En position assise, appuyez sur le bouton  pour activer la fonction d'air chaud, puis appuyez sur le bouton  pour arrêter le fonctionnement. La fonction s'arrête automatiquement après environ cinq minutes ou lorsque vous vous levez.

### ● Pré-humidification

Appuyez longuement sur le bouton  pour activer/désactiver la fonction de pré-humidification de la céramique.

### ● Réglage de la température de l'air



Appuyez brièvement sur le bouton  pour changer la température du siège, avec un total de 3 niveaux de réglage. Chaque niveau peut être cycliquement sélectionné, avec le voyant lumineux correspondant allumé.

### ● Fonction de chasse d'eau



Appuyez brièvement sur le bouton  pour réaliser une chasse d'eau.

Maintenez le bouton  enfoncé pour activer ou désactiver la fonction de chasse d'eau automatique, qui permet également la chasse automatique lorsque vous vous levez.

### ● Réglage de la position de la buse

Appuyez sur le bouton  pour faire avancer la buse d'un cran. Appuyez sur le bouton  pour faire reculer la buse d'un cran, avec un total de 5 niveaux, chacun pouvant être sélectionné.

### ● Réglage de la pression d'eau (en mode nettoyage)

Appuyez brièvement sur les boutons  "ou" , pour augmenter ou réduire la pression d'eau d'un niveau (5 niveaux au total). Chaque niveau peut être cycliquement sélectionné, avec le voyant lumineux correspondant allumé.

### ● Fonction de veilleuse

Appuyez brièvement sur le bouton  pour activer ou désactiver la fonction de veilleuse.

### ● Réglage de la température de l'eau

Appuyez brièvement sur le bouton  pour changer la température du siège, avec un total de 5 niveaux de réglage. Chaque niveau peut être cycliquement sélectionné, avec le voyant lumineux correspondant allumé.

# [Instructions d'utilisation de la télécommande]

## ● Fonction d'ouverture du couvercle

En position debout, appuyez brièvement sur le bouton "  " pour ouvrir ou fermer le couvercle.

## ● Fonction d'ouverture du siège

En position debout, appuyez brièvement sur le bouton "  " pour ouvrir ou fermer le siège.

## ● Nettoyage de la buse

En dehors du siège, maintenez le bouton "  " enfoncé pour activer la fonction de nettoyage automatique de la buse : la buse s'avance et se nettoie automatiquement (peut aussi être nettoyée manuellement) ; appuyez sur le bouton "  " ou attendez environ 2 minutes pour arrêter le nettoyage, la buse se rétracte ensuite.

## ● Réglage de la température du siège

Appuyez brièvement sur le bouton "  " pour changer la température du siège, avec un total de 5 niveaux de réglage. Chaque niveau peut être cycliquement sélectionné, avec le voyant lumineux correspondant allumé.

## ● Sensation de température des quatre saisons

Appuyez longuement sur le bouton "  " pour activer/désactiver la Sensation de température des quatre saisons

Sensation de température des quatre saisons : La température de l'eau et la température du siège s'ajustent automatiquement en fonction de la température ambiante, et il n'est pas possible de régler manuellement la température de l'eau ou celle du siège.

## ● Mode anti-brûlure

Après environ 180 secondes en position assise, le système de contrôle commence à réduire automatiquement la température du siège afin d'éviter une brûlure par faible température.

## ● Capteur activé par le pied

Maintenez le bouton "  " enfoncé pour activer ou désactiver la fonction de détection par les pieds ; le voyant lumineux correspondant s'allume ou s'éteint. Lorsque vous activez la fonction de détection par les pieds, lorsque l'alimentation est active, entrez dans la plage de détection. La première détection ouvre le couvercle, la seconde ouvre le siège, la troisième déclenche la chasse d'eau. Cette fonction est inactive lorsque vous êtes assis.

## Utilisation :

1. Le mode capteur activé par le pied doit être utilisé uniquement lorsque vous êtes debout.
2. Approchez les pieds de la zone de détection pour activer la fonction de détection.

## Remarques :

Ce produit utilise des composants optiques, et en raison de sa sensibilité, les problèmes suivants sont considérés comme normaux :

1. La présence de salissures, gouttes d'eau ou buée sur la surface de détection peut affecter l'efficacité de détection. Veuillez nettoyer et sécher régulièrement.
2. En cas de fort ensoleillement ou de lumière directe d'un chauffage, il peut y avoir des défaillances de détection.
3. Il peut y avoir des déclenchements indésirables dus à des mouvements non liés (comme un mouvement de balai).
4. Il existe une certaine probabilité de déclenchements indésirables dus à un arrosage continu de la douche.

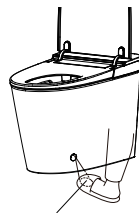

Zone de détection

# [Instructions d'utilisation de la télécommande]

## • Voyant de la télécommande

Maintenez enfoncé le bouton, les voyants lumineux correspondent respectivement à l'état des cinq voyants lumineux de la télécommande : Activé "●" Désactivé "○"

	Indications diverses					
Température de l'eau et température du siège	Température ambiante ○ ○ ○ ○ ○	Premier niveau ● ○ ○ ○ ○	Deuxième niveau ● ● ○ ○ ○	Troisième niveau ● ● ● ○ ○	Quatrième niveau ● ● ● ● ○ ○	Cinquième niveau ● ● ● ● ● ●
Pression de l'eau et	Premier niveau ● ○ ○ ○ ○	Deuxième niveau ● ● ○ ○ ○	Troisième niveau ● ● ● ○ ○	Quatrième niveau ● ● ● ● ○ ○	Cinquième niveau ● ● ● ● ● ●	
Température de l'air	Température ambiante ○ ○ ○ ○ ○	Premier niveau ● ○ ○ ○ ○	Deuxième niveau ● ● ○ ○ ○	Troisième niveau ● ● ● ○ ○		

Voyants lumineux	○	○	○	○	○
Fonctionnalités	Chasse d'eau automatique	Mode de détection par les pieds	Indicateur d'état	/	/
Mode d'emploi	Maintenez enfoncé le bouton "SEAT TEMP"	Maintenez enfoncé le bouton "SEAT TEMP"	/	/	/
Signification	Le voyant allumé signifie que la fonction de chasse d'eau automatique est activée, tandis que le voyant éteint signifie qu'elle est désactivée.	Le voyant allumé indique que le mode de détection par les pieds est activé, et éteint signifie le contraire.	Le voyant reste allumé	/	/

# [Entretien et nettoyage]

## 1. Nettoyage de la buse

1. Ouvrez le couvercle supérieur et le siège.

2. En position debout, maintenez enfoncé le bouton

"WATER TEMP" de la télécommande, la buse sortira ;

(de l'eau propre s'écoulera de la buse pour le nettoyage, qui se rétractera automatiquement après environ 2 minutes).

3. Pour un nettoyage en profondeur de la buse : Saisissez le haut du nettoyeur d'une main et retirez la buse avec l'autre main ; utilisez une brosse à dents pour nettoyer délicatement la buse.

4. Appuyez brièvement sur le bouton "STOP" ou sur la télécommande pour arrêter le fonctionnement.

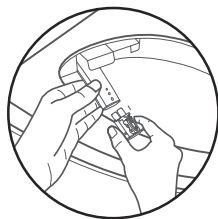

Dans ce cas, la buse doit être immergée dans un détartrant commercial, lavée, puis réinsérée pour une utilisation. Le détartrant commercial doit être acheté séparément par l'utilisateur.



Détartrant

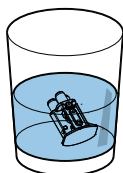

1H



## 2. Préparation à un long arrêt

※Vous pouvez verser un antigel dans la cuvette pour une utilisation en toute sécurité.

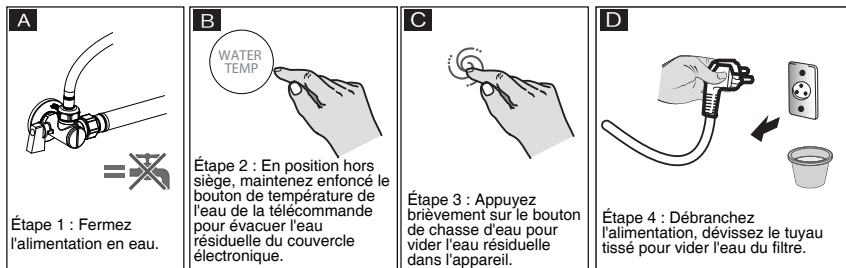

Remarque : Lorsque vous débranchez, assurez-vous que toutes les fonctions en cours sont terminées et que l'appareil est dans un état d'arrêt (comme le lavage arrière, le lavage féminin, le nettoyage de la buse, la chasse d'eau, etc.).

## 3. Nettoyage général

※Lorsque vous nettoyez ce produit, fermez d'abord la vanne d'angle, débranchez l'adaptateur et coupez l'électricité pour éviter les fuites d'eau et les chocs électriques.

### Nettoyage du couvercle :



Fermez l'eau, débranchez, puis utilisez un chiffon doux avec de l'eau pour essuyer (bien essorer).

#### Remarques :

Ce produit est en plastique, ne pas utiliser de chiffon sec ou de papier toilette, cela pourrait rayer le produit.

Évitez que l'eau ne pénètre à l'intérieur de l'appareil, car cela pourrait entraîner des pannes.

### Nettoyage et entretien de la céramique :

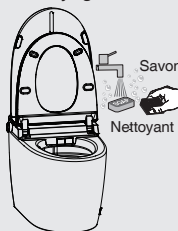

#### Remarques :

Lorsque vous utilisez un produit de nettoyage pour toilettes, il est recommandé de tirer la chasse d'eau rapidement (dans les 3 minutes) puis d'ouvrir le couvercle et le siège.

Il est également nécessaire d'essuyer tout résidu de nettoyant sur la cuvette.

## [Dépannage]

### Questions fréquentes

Merci de lire attentivement les questions fréquentes et de suivre les instructions pour résoudre les problèmes. Si le produit ne fonctionne toujours pas correctement, veuillez contacter votre revendeur local ou appeler le service client pour obtenir de l'aide.

Remarque importante !

En cas de fuite d'eau, fermez immédiatement le robinet et débranchez l'alimentation.

Vérifications à effectuer :

#### 1. Alimentation électrique

(1) L'alimentation fonctionne-t-elle correctement ?

(2) La prise est-elle bien insérée ?

#### 2. Alimentation en eau

(1) L'alimentation en eau est-elle normale ? (2) La vanne d'étranglement est-elle fermée ?

En cas des situations suivantes, coupez l'alimentation immédiatement. Contactez votre revendeur ou le service client pour obtenir de l'aide.

● Si le voyant du bouton clignote pendant que l'appareil est sous tension.

Problème		Cause	Solution
Le produit ne fonctionne pas		L'alimentation est-elle coupée ?	Rétablissez l'alimentation.
Télécomm- -ande	La télécommande ne fonctionne pas	La pile est-elle épuisée ?	Remplacez la pile.
	Boutons de la télécommande peu réactifs	La pile est-elle correctement installée ?	Installation correcte des pôles positif et négatif de la pile.
Lavage arrière/ lavage féminin	La buse sort trop lentement	La pile est-elle faible ?	Remplacez la pile.
	Basse pression d'eau	Lors du démarrage de la fonction de lavage arrière ou féminin, la buse se nettoie automatiquement à la sortie avant de fonctionner, ce qui peut prendre quelques secondes.	C'est un comportement normal.
		La pression d'eau est-elle réglée sur un mode faible ?	Réinitialisez la pression d'eau via la télécommande pour un mode plus élevé.
		Le filtre est-il obstrué ?	Nettoyez le filtre.
	Température de l'eau trop basse	Le raccord du tuyau d'alimentation est-il desserré ? Y a-t-il une fuite d'eau au niveau du tuyau ?	Serrez l'écrou.
La buse s'arrête soudainement de pulvériser	La température de l'eau est-elle réglée sur « faible » ou « off » ?	Réinitialisez la température de l'eau via la télécommande pour « élevé » ou « moyen ».	
Chauffage du siège	Après 3 minutes de nettoyage, la buse s'arrête et se rétracte automatiquement.	C'est un comportement normal.	
	Si l'utilisateur se déplace trop rapidement ou quitte le siège, le capteur ne peut pas détecter la position de l'utilisateur pendant un court instant.		Veillez vous réinstaller sur le siège pour que le capteur puisse détecter la position de l'utilisateur et relance la fonction de lavage arrière/féminin.
Fonction d'air chaud	La température du siège n'est pas suffisamment élevée	La température du siège est-elle réglée sur « off » ou « faible » ?	Réinitialisez la température du siège sur un mode plus élevé.
	Température du siège trop élevée	La température du siège est-elle réglée sur « élevé » ?	Réinitialisez la température du siège sur un mode plus faible.
Fonction d'air chaud	La température de l'air chaud n'est pas suffisamment élevée	La température de l'air chaud est-elle réglée sur un mode faible ?	Réglez la température de l'air chaud sur un mode plus élevé.
	La fonction d'air chaud s'arrête soudainement	Si l'utilisateur quitte subitement le siège, le capteur ne peut pas détecter la position correcte.	Veillez vous réinstaller sur le siège pour que le capteur puisse détecter la position et relance la fonction d'air chaud.
	La fonction d'air chaud ne fonctionne pas correctement	L'utilisateur est-il assis sur la position du capteur du siège ?	
Fonction de chasse d'eau	Avez-vous démarré une autre fonction de nettoyage ?	Fermez toutes les fonctions de nettoyage, puis activez la fonction de ventilation chaude.	
	En appuyant sur le bouton «Chasse d'eau», le produit ne tire pas automatiquement la chasse d'eau	L'alimentation en eau ou l'électricité est-elle coupée ?	Attendez que l'alimentation en eau et en électricité soit rétablie.
Nettoyage manuel Mode de buse	La buse se rétracte automatiquement.	Après 2 minutes de nettoyage manuel, la buse se rétractera automatiquement.	C'est un comportement normal.
	Si vous appuyez sur le bouton d'auto-nettoyage de la buse, mais que celle-ci ne sort pas	Cela peut être dû à un matériau conducteur, tel que des gouttes d'eau ou du papier humide sur le siège. Le capteur ne peut alors le détecter comme un utilisateur.	Retirez tout matériau conducteur du siège.
Voyants lumineux et fonction d'alerte	Le voyant lumineux du bouton clignote en rouge (1 fois clignote une fois)	Problème d'alimentation en eau	1.Vérifiez si l'eau est coupée ; 2.Si le problème persiste, arrêtez d'utiliser le produit et contactez votre revendeur local ou appelez le service client.
	Le voyant lumineux du bouton clignote en rouge (1 fois clignote une fois)	Température de l'eau trop élevée	1.Réglez la température de l'eau sur température ambiante, attendez environ 20 secondes, puis redémarrez l'alimentation. 2. Si le problème persiste, arrêtez d'utiliser le produit. Veuillez contacter votre revendeur local ou appelez le service client.
	Voyant lumineux du bouton clignote en rouge	Défaillance de la fonction	Coupez l'alimentation et arrêtez d'utiliser le produit.Contactez votre revendeur local ou appelez le service client.

1. Cet appareil n'est pas destiné à être utilisé par des personnes (y compris des enfants) ayant des capacités physiques, sensorielles ou mentales réduites, ou un manque d'expérience et de connaissances, à moins qu'elles n'aient reçu une supervision ou des instructions concernant l'utilisation de l'appareil par une personne responsable de leur sécurité.
2. Les enfants doivent être supervisés pour s'assurer qu'ils ne jouent pas avec l'appareil.
3. Cet appareil peut être utilisé par des enfants âgés de 8 ans et plus et par des personnes ayant des capacités physiques, sensorielles ou mentales réduites ou un manque d'expérience et de connaissances, s'ils ont reçu une supervision ou des instructions concernant l'utilisation de l'appareil de manière sécurisée et comprennent les dangers encourus. Les enfants ne doivent pas jouer avec l'appareil. Le nettoyage et l'entretien de l'utilisateur ne doivent pas être effectués par des enfants sans supervision.



ZD7341-SA-IDO180

## Manual de uso

Este producto solo debe ser instalado por personal calificado, utilizando los componentes provistos. Consulte el manual de instalación para obtener más información sobre las conexiones eléctricas y de agua.

Lea atentamente este manual antes de usar el producto y manténgalo a mano para futuras consultas. Los íconos de este manual son solo de referencia; consulte el producto real. Importante, conservar para futuras referencias: Lea detenidamente.

Inodoro inteligente:

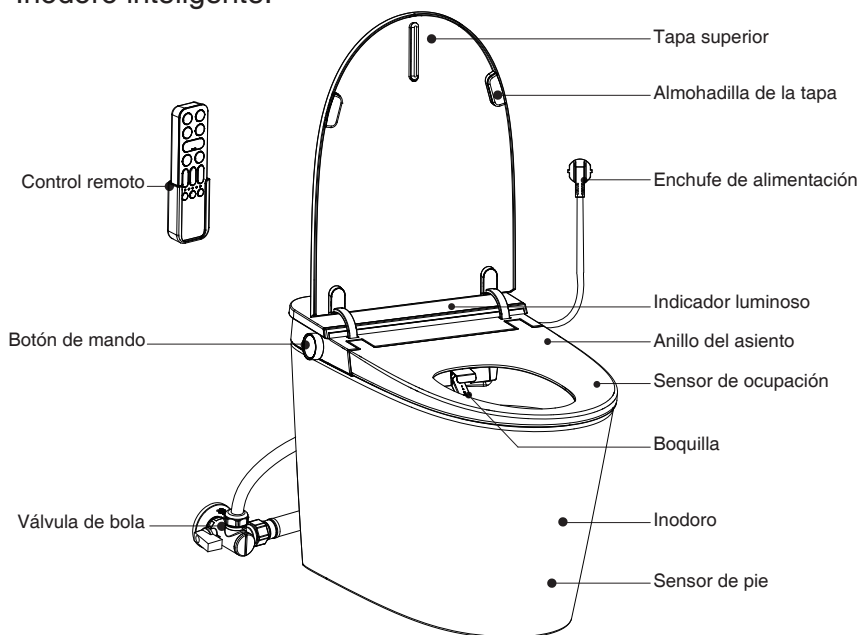

Dimensiones:

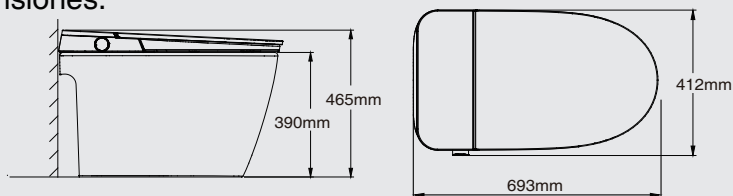

Accesorios:

Control remoto y soporte



Conjunto del control remoto

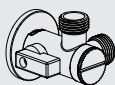

Válvula de esquina G1/2  
(incluye anillo decorativo,  
Disco limitador de flujo )



Manual

# [Especificaciones técnicas]

Limpieza	Limpieza de glúteos/ancho de lavado fuerte	●	Otros	Sensación térmica de cuatro estaciones	●	
	Lavado automático completo	●		Control remoto	●	
	Lavado femenino	●		Luz nocturna con sensor	●	
	Lavado móvil	●		Indicador luminoso	●	
	Limpieza para facilitar el tránsito intestinal	●		Prehumedecimiento	●	
	Control de presión de agua	Ajuste en 5 niveles		Voltaje nominal	220V-240V	
	Control de temperatura del agua	Ajuste en 5 niveles		Frecuencia nominal	50Hz-60Hz	
Calefacción	Ajuste de la posición de la boquilla	Ajuste en 5 niveles	Potencia nominal	820W		
	Calefacción	●	Potencia máxima	1050W		
Asiento y tapa	Ajuste de la temperatura del aire caliente	Ajuste en 3 niveles	Potencia de funcionamiento	0 C ~40 C		
	Ajuste de la temperatura del asiento	Ajuste en 5 niveles	Presión de suministro de agua	Presión estática 0,2MPa ~ 0,75MPa (≥28L/min)		
	Control remoto de tapa/asiento	●	Temperatura del suministro de agua	3 C ~35 C		
	Sensor de pie para levantar la tapa/asiento	●	Grado de impermeabilidad	IPX4		
Higiene y limpieza	Sensor del asiento	●	Caudal de limpieza	250mL/min~500mL/min		
	Asiento y boquilla antibacterianos	●	Temperatura del agua	Temperatura ambiente ~41 C		
	Modo de limpieza automática de la boquilla	●	Potencia del calentador de agua	1000W		
Descarga	Boquilla antical	●	Temperatura del asiento	Temperatura ambiente ~41 C		
	Descarga a control remoto	●	Potencia del calentador del asiento	50W		
	Descarga automática	●	Temperatura del aire caliente	Temperatura ambiente ~60 C		
	Descarga activada por sensor de pie	●	Velocidad máxima del aire	≥4m/s		
	Descarga sin electricidad	●	Potencia del calentador de aire	200W		
Descarga automática al levantarse			●			
Dimensiones del producto: 693mmx412mmx465mm			Frecuencia inalámbrica	2405/2422/2450/2470MHz		
			e.i.r.p.	<10dBm		

Nota: Las especificaciones técnicas anteriores se obtienen mediante pruebas en laboratorio, siguiendo los estándares de ejecución.

## [Instrucciones de operación del mando]

### Indicaciones del mando:

1. Durante la inicialización, la luz blanca se encenderá;
2. En modo de espera, la luz se apagará;
3. En caso de fallo, la luz roja parpadeará y la luz blanca también;
4. Durante la descarga sin electricidad, si la batería está cargada: se encenderá una luz blanca;

Si la batería está baja: la luz roja parpadeará o no se encenderá;

5. Cuando la sensación térmica de cuatro estaciones está activada, la luz rosa está encendida; cuando está desactivada, la luz blanca está encendida.



## Introducción de las funciones del mando

Lavado automático completo de glúteos	Presione el mando cuando esté sentado para activar el lavado automático de glúteos: limpieza fija → limpieza móvil → limpieza fija → aire caliente → finalización. O presione el mando una vez para detener el funcionamiento.
Lavado femenino automático	Mantenga presionado el mando cuando esté sentado para activar el lavado femenino automático: limpieza fija → limpieza móvil → limpieza fija → aire caliente → finalización. O presione el mando una vez para detener el funcionamiento.
Función de descarga	Con el dispositivo encendido y sin estar sentado, presione brevemente el mando (menos de 1 segundo) para activar la función de descarga. En estado apagado, mantenga presionado el mando (3-4 segundos), si hay suficiente energía almacenada, se realizará una descarga de respaldo; si no hay suficiente energía, la descarga no responderá. El dispositivo almacenará energía en $\geq 0,5$ horas cuando esté conectado.
Ajuste de presión de agua	Durante la limpieza, gire el mando en el sentido de las agujas del reloj para aumentar la presión del agua. Cada pitido indica que la presión aumenta un nivel. Cuando la presión del agua alcanza el nivel máximo, al girar el mando en sentido horario, sonarán dos pitidos y la presión no aumentará más. Al girar el mando en sentido antihorario, la presión del agua disminuirá. El pitido de confirmación será el mismo que el emitido cuando se gira el mando en sentido horario.
Ajuste de la temperatura del aire	En el modo de aire caliente, gire el mando en sentido horario para aumentar la temperatura del aire. Cada pitido indica que la temperatura aumenta un nivel. Al escuchar dos pitidos, la temperatura del aire estará en su nivel máximo. Si continúa girando el mando en sentido horario, sonarán dos pitidos y la temperatura no aumentará más. Gire el mando en sentido antihorario para disminuir la temperatura del aire. El pitido de confirmación será el mismo que el emitido cuando se gira el mando en sentido horario.
Función de parada	Durante el funcionamiento (limpieza, aire caliente, autolimpieza), presione el mando para detener el dispositivo.
Modo de espera	En estado sin ocupación y sin actividad, mantenga presionado el mando durante aproximadamente 10 segundos para ingresar al modo de espera. Presione cualquier botón para salir del modo de espera.

### [Indicaciones luminosas]



Indicador de luz nocturna: luz encendida, la función de luz nocturna está activada; luz apagada, la función de luz nocturna está desactivada.



Indicador de descarga automática: luz encendida, la función de descarga automática está activada; luz apagada, la función de descarga automática está desactivada.



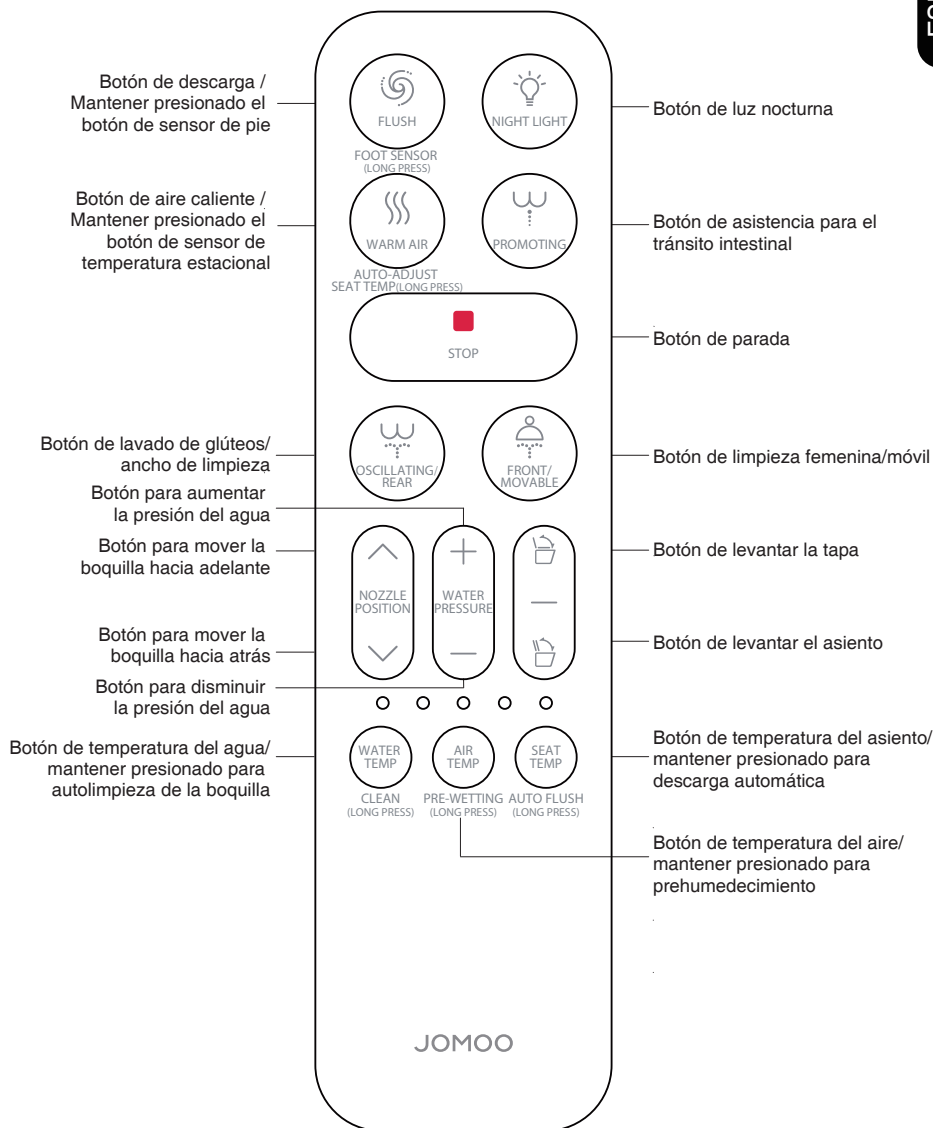

Indicador de sensor de pie: luz encendida, la función de sensor de pie está activada; luz apagada, la función de sensor de pie está desactivada.

# [Instrucciones de uso del control remoto]



# [Instrucciones de uso del control remoto]



## ● Limpieza de glúteos/lavado fuerte amplio/lavado femenino/masaje móvil

En estado sentado, presione el botón  /  para ingresar al modo de limpieza de glúteos/lavado femenino, luego presione para cambiar al modo de lavado fuerte amplio/masaje móvil. Presione el botón  para detener el funcionamiento. Aproximadamente 3 minutos después o al levantarse, se detendrá automáticamente.



Modo de limpieza de glúteos/femenino: la boquilla sale para una limpieza fija, luego cambia al modo de movimiento amplio/masaje móvil y vuelve a la limpieza fija.

Modo de movimiento amplio: cuando la boquilla se mueve en un rango amplio, presione el botón de posición " ^ " o cuando " v ", la amplitud de movimiento de la boquilla aumenta o disminuye.

## ● Asistencia para el tránsito intestinal

En estado sentado, presione el botón  para ingresar al modo de asistencia para el tránsito intestinal. Presione el botón  para detener el funcionamiento. Aproximadamente 3 minutos después o al levantarse, se detendrá automáticamente. Modo de asistencia para el tránsito intestinal: la boquilla sale para una limpieza fija, la posición de limpieza es la misma que la de limpieza de glúteos, y cada vez que se activa, la boquilla se posiciona según la última configuración del modo de limpieza de glúteos.

## ● Configuración de aire caliente

En estado sentado, presione el botón  para activar la función de aire caliente. Presione el botón  para detener el funcionamiento. Se detendrá automáticamente después de unos 5 minutos o al levantarse del asiento.

## ● Prehmedecimiento

Mantenga presionado el botón  para activar/desactivar la función de prehmedecimiento de cerámica.

## ● Ajuste de la temperatura del aire

En el modo de aire caliente, presione el botón  para cambiar la temperatura del aire un nivel. Hay 3 niveles configurables.

Los niveles se alternan y la luz indicadora correspondiente se ilumina.

## ● Función de descarga

Presione brevemente el botón  para realizar una descarga del inodoro.

Mantenga presionado el botón  para activar/desactivar la función de descarga automática.

Al activarse, la descarga automática se activará cuando se levante.

## ● Ajuste de la posición de la boquilla (en modo de limpieza)

Presione el botón ^ para mover la boquilla hacia adelante un nivel. Presione el botón v para mover la boquilla hacia atrás un nivel. Hay 5 niveles configurables.

## ● Ajuste de la presión de agua (en modo de limpieza)

Presione brevemente el botón + o - para aumentar o disminuir la presión del agua en un nivel. Hay 5 niveles configurables. Los niveles se alternan y la luz indicadora correspondiente se ilumina.

## ● Función de luz nocturna

Presione brevemente el botón  para activar/desactivar la luz nocturna con sensor.

## ● Ajuste de la temperatura del agua

Presione brevemente el botón  para cambiar la temperatura del agua un nivel.

Hay 5 niveles configurables. Los niveles se alternan y la luz indicadora correspondiente se ilumina.

## [Instrucciones de uso del control remoto]



### ● Función de levantar la tapa

En estado sin ocupación, presione brevemente el botón  para levantar o bajar la tapa.

### ● Función de levantar el asiento

En estado sin ocupación, presione brevemente el botón  para levantar o bajar el asiento.

### ● Limpieza de la boquilla

En estado sin ocupación, mantenga presionado el botón  para activar la función de limpieza automática de la boquilla. La boquilla se extenderá para la limpieza automática (también se puede limpiar manualmente). Presione el botón  o espere aproximadamente 2 minutos para detener la limpieza, y la boquilla se retraerá.

### ● Ajuste de la temperatura del asiento

Presione brevemente el botón  de temperatura para cambiar la temperatura del asiento un nivel. Hay 5 niveles configurables. Los niveles se alternan y la luz indicadora correspondiente se ilumina.

### ● Sensación térmica de cuatro estaciones

Mantenga presionado el botón  para activar o desactivar la sensación térmica de cuatro estaciones.

Sensación térmica de cuatro estaciones: la temperatura inicial del agua y del asiento se ajusta automáticamente según la temperatura ambiente y no se puede ajustar manualmente.

### ● Modo de protección contra quemaduras

Aproximadamente 180 segundos después de sentarse, el sistema de control comenzará a reducir automáticamente la temperatura del asiento para evitar quemaduras por bajas temperaturas.

### ● Función de sensor de pie

Mantenga presionado el botón  para activar/desactivar la función de sensor de pie. La luz indicadora correspondiente se encenderá o apagará. Cuando la función de sensor de pie está activada, al entrar en el área de detección, la primera detección levanta la tapa, la segunda detección levanta el asiento, y la tercera detección cierra la tapa y realiza una descarga. No funciona cuando está sentado.

### Instrucciones de uso:

- 1.El modo de sensor de pie debe utilizarse en estado sin ocupación.
- 2.Coloca el pie cerca del sensor para activar la función.

### Aviso:

Este producto es un dispositivo óptico, y debido a su sensibilidad, los siguientes problemas son normales:

- 1.La suciedad, gotas de agua o niebla en la superficie del sensor pueden afectar el rendimiento de detección. Límpielo y séquelo a tiempo.
- 2.La luz solar directa o luz muy fuerte, como la de lámparas de baño, puede causar fallos en la detección.
- 3.Es posible que ocurran activaciones erróneas no causadas por el sensor de pie, como el movimiento de una fregona.
- 4.Existe una pequeña probabilidad de activación errónea debido al rociado continuo de la ducha sobre el sensor.





Área de detección

● Indicador luminoso del control remoto



Mantenga presionado el botón y el indicador luminoso mostrará el estado de las cinco luces del control remoto:  
encendido ● apagado ○

	Niveles de indicación					
Temperatura del agua, temperatura del asiento	Nivel de temperatura ambiente ○ ○ ○ ○ ○	Primer nivel ● ○ ○ ○ ○	Segundo nivel ● ● ○ ○ ○	Tercer nivel ● ● ● ○ ○	Cuarto nivel ● ● ● ● ○	Quinto nivel ● ● ● ● ●
Presión del agua	Primer nivel ● ○ ○ ○ ○	Segundo nivel ● ● ○ ○ ○	Tercer nivel ● ● ● ○ ○	Cuarto nivel ● ● ● ● ○	Quinto nivel ● ● ● ● ●	
Temperatura del aire	Nivel de temperatura ambiente ○ ○ ○ ○ ○	Primer nivel ● ○ ○ ○ ○	Tercer nivel ● ● ● ○ ○	Quinto nivel ● ● ● ● ●		

Luz	○	○	○	○	○
Función	Descarga automática	Modo de detección por sensor de pies	Luz de estado	/	/
Método de operación	Mantenga presionado el botón "  "	Mantenga presionado el botón "  "	/	/	/
Significado	La luz encendida indica que la función de descarga automática está activada, y la luz apagada indica que la función de descarga automática está desactivada.	La luz encendida indica que el modo de sensor de pie está activado, y la luz apagada indica que el modo de sensor de pie está desactivado.	A luz está siempre acesa.	/	/

## [Limpieza y mantenimiento]

### 1. Limpieza de la boquilla

1. Levante la tapa y el asiento del inodoro.
2. En estado sin ocupación, mantenga presionado el botón  del control remoto para extender la boquilla; (el agua de limpieza fluirá del puerto de autolimpieza y la boquilla se retraerá automáticamente después de aproximadamente 2 minutos).
3. Limpieza profunda de la boquilla: con una mano sostenga la parte superior del limpiador y con la otra extraiga la boquilla; límpiela suavemente con un cepillo de dientes.
4. Presione brevemente el mando o el botón  del control remoto para detener el funcionamiento.

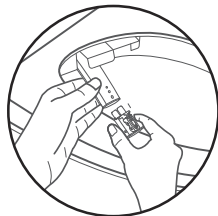

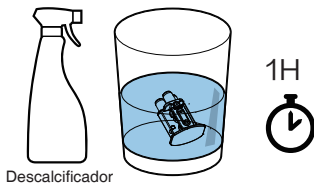

La boquilla de lavado puede calcificarse con el tiempo. En este caso, la boquilla debe sumergirse en un desincrustante comercial para su descalcificación, luego enjuagar y volver a instalar para su uso.

El desincrustante comercial debe ser adquirido por el usuario.

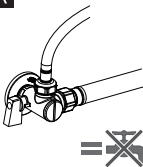

## 2.Procedimiento cuando no se utiliza durante mucho tiempo

※Puede verter anticongelante en el inodoro de cerámica por adelantado para usarlo con tranquilidad.

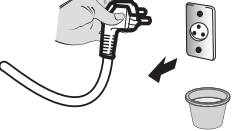
<p><b>A</b></p>  <p>Primer paso: Cierre el suministro de agua</p>	<p><b>B</b></p> <p>Mantenga presionado el botón "Temperatura del agua" en el control remoto</p>  <p>Paso 2: En estado de no estar sentado, mantenga presionado el botón de temperatura del agua en el control remoto para drenar el agua residual del asiento electrónico.</p>	<p><b>C</b></p>  <p>Tercer paso: Presione brevemente el botón de descarga en el control remoto para drenar el agua residual del producto.</p>	<p><b>D</b></p>  <p>Cuarto paso: Desenchufe el cable de alimentación, desenrosque la manguera trenzada y vacíe el agua del filtro.</p>
---	---	--	---

Nota: Cuando apague el dispositivo, asegúrese de que las funciones actuales hayan finalizado y estén en estado de parada (por ejemplo, lavado de glúteos, lavado femenino, limpieza de boquilla, descarga, etc.).

## 3.Limpieza y mantenimiento

※Antes de realizar a limpeza e manutenção deste produto, feche a válvula de ângulo e desconecte o plugue da tomada para evitar riscos de vazamento de água ou choque elétrico.

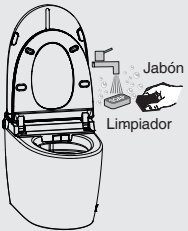
<p>Limpeza de la tapa del inodoro:</p>  <p>Cierre el suministro de agua, desenchufe el cable y límpielo con un paño suave humedecido (escúrralo bien).</p> <p>Precauciones: Este producto está hecho de plástico. No utilice paños secos o papel higiénico para limpiarlo, ya que podrían rayar el producto. El interior del producto contiene componentes electrónicos, por lo que debe evitar que el agua entre en el interior, ya que podría causar fallos en las funciones del producto.</p>	<p>Limpeza y mantenimiento de la cerámica:</p>  <p>Precauciones: Al utilizar limpiadores de inodoros para el mantenimiento, debe enjuagar rápidamente (en un máximo de 3 minutos), luego levante la tapa y el asiento para airear.</p> <p>También limpie cualquier residuo de limpiador que quede en el inodoro.</p>
--	---

## [Solución de problemas]

Respuestas a preguntas comunes

Lea atentamente las siguientes preguntas frecuentes y siga las instrucciones para resolver los problemas. Si el producto aún no funciona correctamente, comuníquese con su distribuidor local o llame a la línea de atención al cliente para obtener más ayuda.

¡Aviso importante!

Si hay una fuga de agua, cierre inmediatamente la válvula de suministro de agua y desenchufe el cable de alimentación para cortar el suministro eléctrico del producto.

Verifique los siguientes puntos que podrían estar causando el mal funcionamiento:

1. Revise el suministro eléctrico
  - (1) ¿El suministro de energía funciona correctamente?
  - (2) ¿Está el enchufe bien conectado?
2. Revise el suministro de agua
  - (1) ¿El suministro de agua es normal?
  - (2) ¿Está cerrada la válvula de estrangulamiento?

Si experimenta los siguientes problemas, desconecte inmediatamente el suministro eléctrico.

Comuníquese con su distribuidor local o llame a la línea de atención al cliente para obtener más ayuda.

- La luz indicadora del mando parpadea mientras el dispositivo está encendido.

Problema		Causa	Solución
El producto no funciona correctamente		¿Está el suministro eléctrico apagado?	Encienda el suministro eléctrico
Control remoto	El control remoto no funciona correctamente	¿Las pilas están agotadas?	Reemplace las pilas.
		¿Están las pilas colocadas correctamente?	Coloque las pilas con la polaridad correcta.
Lavado de glúteos/ lavado femenino	La boquilla se extiende demasiado lentamente	Al activar el lavado de glúteos/femenino, la boquilla se autolimpia antes de extenderse, lo que toma unos segundos.	Esto es normal
	Baja presión de agua	¿La presión del agua está configurada en un nivel bajo?	Ajuste la presión del agua a un nivel más alto con el control remoto.
		¿El filtro está obstruido? ¿Está floja la tuerca de conexión de la manguera de suministro de agua? ¿La manguera tiene fugas?	Limpie el filtro. Apriete la tuerca.
	Baja temperatura del agua	¿La temperatura del agua está configurada en "baja" o "apagada"?	Ajuste la temperatura del agua a "alta" o "media" con el control remoto.
La boquilla deja de rociar de repente	Después de 3 minutos de limpieza, la boquilla deja de rociar y se retrae automáticamente.	Esto es normal	
	Si el usuario se mueve demasiado rápido o se levanta del asiento, el sensor no podrá detectar la posición del usuario durante un breve periodo.	Siéntese de nuevo en la posición del sensor del asiento y active el lavado de glúteos/femenino.	
Calentamiento del asiento	La temperatura del asiento no es lo suficientemente alta durante el uso	¿Está la temperatura del asiento configurada en "apagada" o "baja"?	Ajuste la temperatura del asiento a un nivel más alto.
	La temperatura del asiento es demasiado alta	¿Está la temperatura del asiento configurada en un nivel alto?	Ajuste la temperatura del asiento a un nivel más bajo.
Función de aire caliente	La temperatura del aire caliente no es lo suficientemente alta	¿Está la temperatura del aire caliente configurada en un nivel bajo?	Ajuste a temperatura do ar quente para um nível mais alto.
	La función de aire caliente se detiene repentinamente	El usuario se levantó repentinamente del asiento, por lo que el sensor no pudo detectar la posición correcta.	Siéntese de nuevo en la posición del sensor del asiento y active la función de aire caliente.
	La función de aire caliente no funciona correctamente	¿Está el usuario sentado en la posición correcta del sensor del asiento? ¿Está activada alguna función de limpieza?	Apague todas las funciones de limpieza y luego active la función de aire caliente.
Función de descarga	Presione el botón de descarga en el control remoto y el producto no descarga automáticamente	¿Se ha cortado el suministro de agua o electricidad?	Espere a que se restablezca el suministro de agua o electricidad.
Modo de limpieza manual de la boquilla	La boquilla se retrae automáticamente	Después de 2 minutos de limpieza manual la boquilla se retraerá automáticamente.	Esto es normal
	Presione el botón de autolimpieza de la boquilla, y la boquilla no se extiende	Hay un medio conductor, como gotas de agua o papel húmedo, en el asiento. El sensor lo detecta como si fuera un usuario.	Retire el medio conductor del asiento.
Indicadores luminosos y funciones de alarma	La luz del mando parpadea en rojo (parpadea una vez)	Falla en el suministro de agua	1. Verifique si el suministro de agua está cortado; 2. Si no puede resolver el problema, deje de usar el producto y comuníquese con su distribuidor local o llame a la línea de atención al cliente.
	La luz del mando parpadea en rojo (parpadea una vez)	Temperatura del agua demasiado alta	1. Ajuste la temperatura del agua a temperatura ambiente, espere unos 20 segundos y vuelva a encender el dispositivo. 2. Si el problema persiste, deje de usar el producto. Comuníquese con su distribuidor local o llame a la línea de atención al cliente.
	La luz del mando parpadea en rojo	Falla de función	Desconecte el suministro eléctrico y deje de usar el producto. Comuníquese con su distribuidor local o llame a la línea de atención al cliente.

1. Este aparato no está destinado para ser utilizado por personas (incluidos niños) con capacidades físicas, sensoriales o mentales reducidas, o con falta de experiencia y conocimiento, a menos que se les haya dado supervisión o instrucciones sobre el uso del aparato por una persona responsable de su seguridad.
2. Se debe supervisar a los niños para asegurarse de que no jueguen con el aparato.
3. Este aparato puede ser utilizado por niños a partir de 8 años y por personas con capacidades físicas, sensoriales o mentales reducidas o con falta de experiencia y conocimiento, si se les ha dado supervisión o instrucción sobre el uso del aparato de manera segura y comprenden los peligros involucrados. Los niños no deben jugar con el aparato. La limpieza y el mantenimiento del usuario no deben ser realizados por niños sin supervisión.



ZD7341-SA-IDO180

### instalação e uso

Este produto deve ser instalado apenas por pessoal autorizado, utilizando os componentes autorizados. Consulte o manual de instalação para obter mais informações sobre as conexões elétricas e de água.

Antes de usar este produto, leia atentamente este manual e guarde-o para consultas futuras. As imagens deste manual são apenas para referência, prevalecerá o produto real. Aviso importante, guarde este manual para futuras consultas: leia-o atentamente.

## Vaso Sanitário Inteligente

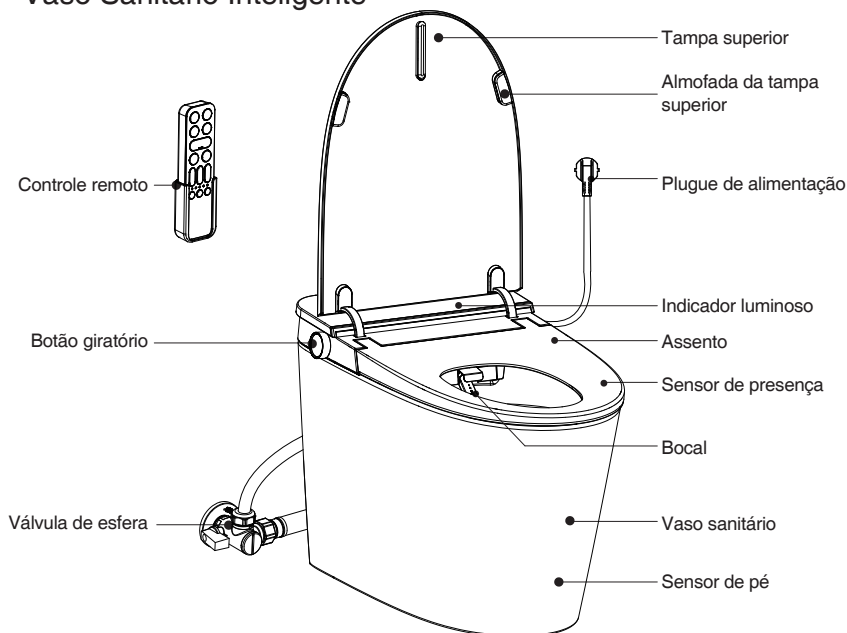

### Dimensões:

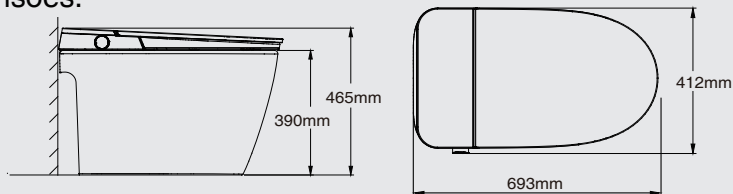

### Acessórios:

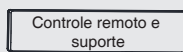

Conjunto do controle remoto  
2 pilhas

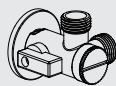

Válvula de ângulo G1/2  
(inclui anel decorativo,  
Disco de Limitação )



Manual de instruções

## [Especificações técnicas]

Limpeza	Lavagem de glúteos / Lavagem forte com largura ajustável	●	Outros	Sensação Térmica das Estações	●	
	Limpeza totalmente automática	●		Controle remoto	●	
	Lavagem feminina	●		Luz noturna com sensor de luz	●	
	Limpeza móvel	●		Indicador luminoso	●	
	Lavagem de assistência	●		Pré-umedecimento	●	
	Controle de pressão da água	Controle de pressão da água (5 níveis de ajuste)		Tensão nominal	220V-240V	
	Controle de temperatura da água	Controle de pressão da água (5 níveis de ajuste)		Frequência nominal	50Hz-60Hz	
	Ajuste de posição do bocal	Controle de pressão da água (5 níveis de ajuste)		Potência nominal	820W	
Vento quente	Vento quente	●	Potência máxima	1050W		
Assento e tampa superior	Ajuste de temperatura do assento	Controle de pressão da água (3 níveis de ajuste)	Temperatura ambiente de uso	0 C ~40 C		
	Tampa / assento com abertura controlada remotamente	●	Pressão de abastecimento de água	Pressão estática: 0.2M Pa ~ 0.75M Pa (≥28L/min)		
	Abertura de tampa/assento com sensor de pé	●	Temperatura de abastecimento de água	3 C ~35 C		
	Sensor do assento	●	Classificação de impermeabilidade	IPX4		
Higiene e limpeza	Assento e bocal antibacterianos	●	Fluxo de água para limpeza	250mL/min~500mL/min		
	Modo de limpeza automática do bocal	●	Temperatura da água	Ambiente a 41 C		
	Bocal com função anti-incrustação	●	Potência do aquecedor de água	1000W		
Descarga	Descarga com controle remoto	●	Temperatura do assento	Ambiente a 41 C		
	Descarga totalmente automática	●	Potência do aquecedor do assento	50W		
	Descarga com sensor de pé	●	Temperatura do vento quente	Ambiente a 60 C		
	Descarga sem energia	●	Velocidade máxima do vento	≥ 4m/s		
	Descarga automática ao levantar	●	Potência do aquecedor de vento quente	200W		
Dimensões do produto: 693mm×412mm×465mm			Frequência sem fio	2405/2422/2450/2470 MHz		
			Potência de transmissão	<10 dBm		
Observação: As especificações técnicas acima são resultados a partir de testes realizados em laboratório de acordo com as normas do produto.						

## [Instruções de operação do botão giratório]

### Indicações luminosas do botão giratório:

1. Durante a inicialização com energia, a luz branca acende;
2. No modo de espera, a luz se apaga;
3. Em caso de falha, a luz vermelha e a luz branca piscam;
4. No modo de descarga sem energia, bateria suficiente: a luz branca  
Bateria fraca: a luz vermelha pisca ou não acende;
5. Quando o modo da sensação térmica das estações está ativada, a luz rosa acende; quando desativada, a luz branca acende.



## Introdução às funções do botão giratório

Lavagem automática de glúteos	Quando estiver sentado, pressione o botão giratório para iniciar a lavagem automática de glúteos: Lavagem fixa → Lavagem móvel → Lavagem fixa → Vento quente → Fim, ou pressione o botão giratório uma vez para parar o funcionamento.
Lavagem automática feminina	Quando estiver sentado, pressione e segure o botão giratório para iniciar a lavagem automática feminina: Lavagem fixa → Lavagem móvel → Lavagem fixa → Vento quente → Fim, ou pressione o botão giratório uma vez para parar o funcionamento.
Função de descarga	Quando o aparelho estiver ligado e ninguém estiver sentado, pressione brevemente o botão giratório (dentro de 1 segundo) para acionar a função de descarga. Em caso de falta de energia, pressione e segure o botão giratório (3-4 segundos); se houver energia suficiente armazenada, o sistema realiza a descarga de emergência. Caso contrário, a descarga não será ativada. Após 0,5 horas de carga, a energia de reserva estará completa
Ajuste da pressão da água	Durante a limpeza, gire o botão no sentido horário para aumentar a pressão da água. A cada sinal sonoro do alarme, a pressão da água aumentou um nível. Quando a pressão da água estiver no nível máximo, se continuar a girar o botão no sentido horário, o alarme soará duas vezes e a pressão da água não aumentará mais. Girando o botão no sentido anti-horário, a pressão da água diminuirá. O som do alarme será o mesmo que o emitido ao girar no sentido horário.
Ajuste da temperatura do ar	Durante o estado de vento quente, gire o botão giratório no sentido horário para aumentar a temperatura do vento. A cada sinal sonoro do alarme a temperatura do vento aumentou um nível. Quando ouvir dois sinais sonoros do alarme, a temperatura do vento estará no nível máximo. Se continuar a girar o botão no sentido horário, o alarme soará duas vezes, e a temperatura do vento não aumentará mais. Girando o botão no sentido anti-horário, a temperatura do vento diminuirá. O som do alarme será o mesmo que o emitido ao girar no sentido horário.
Função de parada	Durante o funcionamento (limpeza, vento quente, auto-limpeza), pressione o botão giratório para executar o comando de parada.
Função de espera	Quando o assento estiver vazio e o aparelho não estiver em funcionamento, pressione e segure o botão giratório por cerca de 10 segundos para entrar no modo de espera. Pressione qualquer botão para sair do modo de espera.

## [Indicação luminosa]



Indicador de luz noturna: luz encendida, a função de luz noturna está activada; luz apagada, a função de luz noturna está desactivada.



Indicador de descarga automática: luz encendida, a função de descarga automática está activada; luz apagada, a função não está desactivada.



Indicador de sensor de pie: luz encendida, a função de sensor de pie está activada; luz apagada, a função não está desactivada.

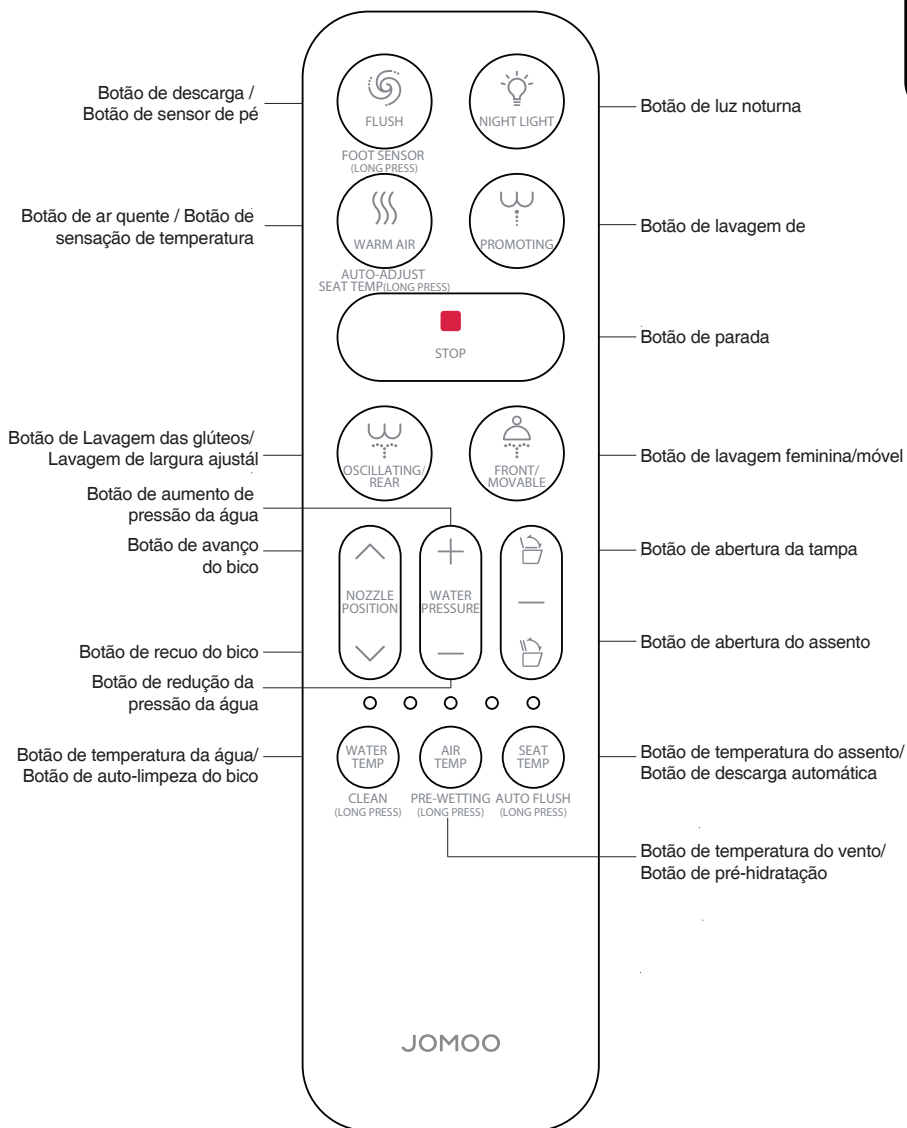

## [Instruções de uso do controle remoto]



### ● Lavagem de glúteos/feminina/ de largura total/Massagem móvel:

Quando estiver sentado, pressione o botão  /  para entrar no modo de lavagem de glúteos/lavagem feminina. Pressione novamente para entrar no modo de lavagem de largura total/massagem móvel. Pressione o botão  para parar a função; a lavagem se interrompe automaticamente após cerca de 3 minutos ou quando você se levanta.



Modo de lavagem de glúteos/lavagem feminina:

Após o bico se estender, primeiro realiza a lavagem em posição fixa, seguida pela lavagem de largura total/massagem móvel, e depois retorna à lavagem em posição fixa.



Modo de movimento amplo:

Durante o movimento amplo do bico, pressione o botão de posição  ou  para aumentar ou diminuir a amplitude do movimento do bico.

### ● Assistência na evacuação

Quando estiver sentado, pressione o botão  para entrar no modo de assistência na evacuação, em seguida pressione o botão  para parar a função; ou esta função será parada automaticamente após cerca de 3 minutos ou quando você se levanta. Modo de assistência na evacuação:

### ● Configuração de vento quente

Com o assento ocupado, pressione o botão  para ativar a função de aquecimento de ar. Pressione o botão  para interromper o funcionamento, que será automaticamente interrompido após cerca de 5 minutos ou quando você se levanta.

### ● Pré-hidratação

Pressione e segure o botão  para ativar/desativar a função de pré-hidratação.

### ● Ajuste da temperatura do vento

No modo de vento quente, pressione o botão  para alterar a temperatura do vento em um nível, com um total de 3 níveis de configuração.



Cada nível pode ser alternado ciclicamente, e a luz indicadora correspondente ao nível acenderá.

### ● Função de descarga

Pressione rapidamente o botão  para realizar uma descarga do vaso sanitário.

Pressione e segure o botão  para ativar ou desativar a função de descarga automática. Quando a função de descarga automática está ativada, a descarga será realizada automaticamente quando você se levanta.

### ● Ajuste da posição do bico (no modo de limpeza)

Pressione o botão  para avançar o bico por um nível. Pressione o botão  para recuar o bico por um nível, com um total de 5 níveis disponíveis, cada nível é ajustável.

### ● Ajuste da pressão da água (no modo de limpeza)

Pressione rapidamente os botões “+” ou “-” para aumentar ou diminuir a pressão da água por um nível, com um total de 5 níveis. Cada nível pode ser alternado ciclicamente, e a luz indicadora correspondente ao nível acenderá.

### ● Função de luz noturna

Pressione brevemente o botão  para ligar/desligar a função de luz noturna com sensor de luz.

### ● Ajuste da temperatura da água

Pressione rapidamente o botão  para alterar a temperatura da água por um nível, com um total de 5 níveis. Cada nível pode ser alternado ciclicamente, e a luz indicadora correspondente ao nível acenderá.

### ● Função de abertura da tampa



Quando não estiver sentado, pressione brevemente o botão  para abrir ou fechar a tampa superior.

# [Instruções de uso do controle remoto]

## ● Função de abertura do assento

Quando não estiver sentado, pressione brevemente o botão  para abrir ou fechar o assento

## ● Limpeza do bico

No estado sem ocupante, pressione e segure o botão  para ativar a função de limpeza automática do bico: o bico se estende para realizar a limpeza automática (ou manualmente). Pressione o botão  ou aguarde cerca de 2 minutos esta função será parada, e o bico então se retrairá.

## ● Ajuste da temperatura do assento

Pressione rapidamente o botão  para alterar a temperatura do assento por um nível, com um total de 5 níveis. Cada nível pode ser alternado ciclicamente, e a luz indicadora correspondente ao nível acenderá.

## ● Sensação Térmica das Estações

Appuyez longuement sur le bouton  pour activer/désactiver la Sensation de température des quatre saisons.

Sensação Térmica das Estações: as temperaturas da água e do assento são ajustadas automaticamente segundo a temperatura ambiente, e não é possível ajustá-las manualmente.

## ● Modo de proteção contra queimaduras

Após cerca de 180 segundos de uso contínuo, o sistema de controle começa automaticamente a reduzir a temperatura do assento para evitar queimaduras de baixa temperatura.

## ● Função de sensor de pé

Pressione e segure o botão  para ativar ou desativar a função de sensor de pé, e a luz indicadora correspondente se acenderá ou apagará. Quando a função de sensor de pé está ativada, e o aparelho está energizado, ao entrar no alcance do sensor pela primeira vez, a tampa é levantada; na segunda vez, o assento é levantado; e na terceira vez, a tampa é fechada e a descarga é ativada. Essa função não é válida enquanto estiver sentado

## Instruções de uso:

1. O modo de sensor de pé deve ser ativada enquanto o assento não está ocupado.
2. Quando os pés estiverem próximos da posição do sensor, a função de detecção será ativada.

## Dicas:

Este produto utiliza dispositivos ópticos. Devido à sensibilidade do sistema, os seguintes fenômenos são normais:

1. A presença de sujeira, gotas d'água ou neblina na superfície do sensor afetará o desempenho de detecção. Limpe e seque a área regularmente.
2. Em caso de exposição direta a luz solar intensa ou a lâmpadas como aquecedores de banheiro, pode produzir-se falha no sensor.
3. Ativação indesejada causada por movimentos que não sejam do pé, como ao passar um esfregão
4. Acionamento incorreto causado pelo spray contínuo do chuveiro no sensor.

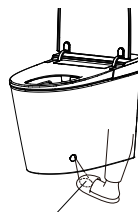



Área de Detecção

## [Instruções de uso do controle remoto]

### ● Indicador do Controle Remoto



Pressione e segure o botão; os indicadores de luz correspondem aos cinco estados do controle remoto:

	Níveis do Indicador					
Temperatura da água e do assento	Modo temperatura ambiente: ○ ○ ○ ○ ○	Primeiro nível: ● ○ ○ ○ ○	Segundo nível: ● ● ○ ○ ○	Terceiro nível: ● ● ● ○ ○	Quarto nível: ● ● ● ● ○	Quinto nível: ● ● ● ● ●
Pressão	Primeiro nível: ● ○ ○ ○ ○	Segundo nível: ● ● ○ ○ ○	Terceiro nível: ● ● ● ○ ○	Quarto nível: ● ● ● ● ○	Quinto nível: ● ● ● ● ●	
Temperatura do vento	Modo temperatura ambiente: ○ ○ ○ ○ ○	Primeiro nível: ● ○ ○ ○ ○	Segundo nível: ● ● ○ ○ ○	Terceiro nível: ● ● ● ○ ○		

Indicador de luz	○	○	○	○	○
Função	Lavagem automática	Modo de detecção por sensor de pés	Luz de estado	/	/
Método de operação	Pressione e segure o botão "  "	Pressione e segure o botão "  "	/	/	/
Significado	Se esta luz estiver acesa, a função de lavagem automática está ativada. Quando esta luz estiver apagada, a função está desativada.	Se a luz estiver acesa, o modo de detecção por sensor de pés está ativado. Quando a luz estiver apagada, o modo está desativado.	A luz está sempre acesa.	/	/

## [Limpeza e Manutenção]

### 1. Limpeza do Bico

- Abra a tampa superior e o assento.
- Quando não estiver sentado, pressione  e segure o botão no controle remoto; o bico se estenderá (água de limpeza sairá do bocal de autolimpeza, que recuará automaticamente após cerca de 2 minutos).
- Para limpeza profunda do bico: segure a parte superior do limpador com uma mão e retire o bico com a outra mão; escove o bico suavemente com uma escova de dentes.
- Pressione rapidamente o botão giratório ou o botão  do controle remoto para parar o funcionamento.

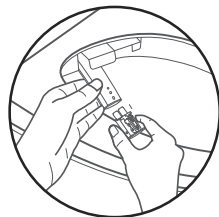

Com o passar do tempo de lavagem, o bico pode calcificar. Nesse caso, o bico deve ser imerso em um desincrustante para descalcificação, depois enxaguado e reinstalado para uso.  
O desincrustante deve ser comprado separadamente pelo usuário.

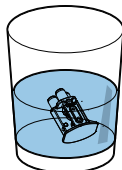

Agente Desincrustante

## 2.Procedimentos para Longos Períodos de Não Utilização

※Para maior segurança, Recomenda-se despejar líquido anticongelante no vaso sanitário de cerâmica com antecedência

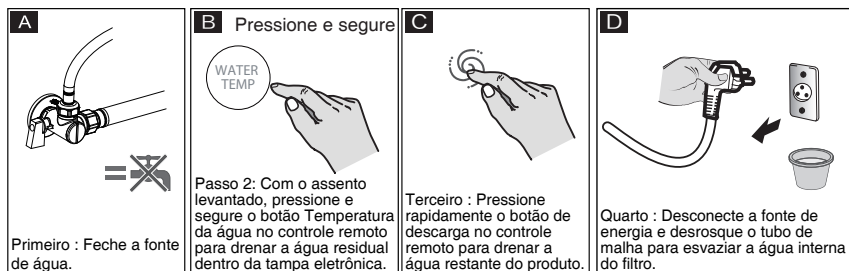

Atenção: Ao desconectar a energia, verifique se a função em execução seja finalizada e que o dispositivo esteja em estado de parada (como funções de lavagem de glúteos, bico de limpeza, descarga, etc.).

## 3.Limpeza e Manutenção

※Antes de realizar a limpeza e manutenção deste produto, feche a válvula de ângulo e desconecte o plugue da tomada para evitar riscos de vazamento de água ou choque elétrico.

Limpeza da Tampa do Assento:



Fechar a fonte de água, desconecte o plugue e limpe com um pano macio umedecido (torcer bem).

Observações:

Este produto é feito de plástico, não use pano seco ou papel toalha para limpá-lo, pois isso pode arranhar o produto. O produto possui componentes eletrônicos internos, evite que a água entre em contato com o interior, pois isso pode causar falhas funcionais.

Limpeza e Manutenção da Cerâmica:



Observações:

Ao usar produtos de limpeza para vasos sanitários, deve-se enxaguar o mais rápido possível (dentro de 3 minutos) e, em seguida, abrir a tampa e o assento.

Ao mesmo tempo, os resíduos de detergente no vaso sanitário também devem ser limpos.

## 【 Diagnóstico de falhas 】

Problemas comuns e soluções

Por favor, leia atentamente as informações abaixo sobre problemas comuns e siga as instruções para resolver o problema. Se o produto ainda não funcionar corretamente, entre em contato com o distribuidor local ou Centro de atendimento.

Nota:

Se houver vazamento, feche imediatamente a válvula de água e desconecte o cabo de energia para desligar o produto.

Verifique os seguintes causas de mau funcionamento:

1. Fonte de energia

(1) Verifique se a fonte de energia está funcionando corretamente?

(2) Verifique se o plugue está conectado?

2.Fornecimento de água

(1) Verifique se o fornecimento de água está normal?

(2) Verifique se a válvula de controle está fechada?

Se você notar os seguintes fenômenos, desconecte imediatamente a energia. Entre em contato com o distribuidor local ou Centro de atendimento

● Quando o produto está conectado à energia, a luz indicadora do botão giratório pisca.

Fenômeno		Causa	Solução
O produto não está funcionando corretamente:		A energia está desligada?	Ligue a energia.
Controle remoto	O controle remoto não está funcionando corretamente:	A bateria está descarregada?	Substitua a bateria por uma nova.
	As teclas do controle remoto não estão funcionando corretamente	As polaridades da bateria (positiva e negativa) estão corretas?	Configure corretamente as polaridades positiva e negativa da bateria.
Limpeza dasglúteos/limpeza feminina	O bico está saindo muito devagar.	A carga da bateria está baixa?	Substitua a bateria por uma nova.
	Baixa pressão da água	Quando a função de limpeza das glúteos/limpeza feminina é ativada, o bico faz uma limpeza automática na saída antes de começar a operar, que dur certos segundos	Isto é normal.
		A pressão da água está configurada em um modo mais baixo? O filtro está obstruído?	Ajuste a pressão da água para um modo mais forte pelo controle remoto. Limpe o filtro.
	Baixa temperatura da água	A porca de conexão da mangueira de abastecimento de água está solta? A mangueira está vazando?	Aperte a porca.
O bico parou de jorrar água repentinamente	A temperatura da água está configurada em "baixa" ou "desligada"?	Redefina a temperatura da água para o estado "Alta" ou "Média" pelo controle remoto	
	Após 3 minutos de limpeza, o bico para de jorrar água e se recolhe automaticamente.	Isto é normal.	
Aquecimento do assento	Se o usuário se mover rapidamente ou deixar o assento, o sensor não consegue detectar a posição do usuário por um curto período.	Se o usuário se mover rapidamente ou deixar o assento, o sensor não consegue detectar a posição do usuário por um curto período.	Sente-se novamente na posição onde o sensor pode detectá-lo e reative a função de lavagem de glúteos/feminina.
	A temperatura do assento não está alta o suficiente durante o uso	A temperatura do assento está configurada para "desligada" ou em um modo "baixo"?	Redefina a temperatura do assento para um nível mais alto.
A temperatura do assento está muito alta	A temperatura do assento está configurada para um nível alto?	Ajuste a temperatura do assento para um nível mais baixo.	
	A temperatura do ar quente não está alta o suficiente.	A temperatura do ar quente está ajustada para um nível baixo?	Ajuste a temperatura do ar quente para um nível mais alto.
Função de ar quente	A função de ar quente parou de funcionar repentinamente:	O usuário saiu abruptamente do assento, e o sensor não conseguiu detectar a posição correta.	Sente-se novamente na posição correta do sensor e reative a função de ar quente.
	A função de ar quente não funciona corretamente	Verifique se a pessoa está sentada na posição correta do sensor de assento?	
		Certa função de limpeza foi ativada?	Desative todas as funções de limpeza e, em seguida, ative a função de ar quente.
Função de descarga	Pressione o botão de "descarga" do controle remoto, mas o produto não dá descarga automaticamente:	Houve uma interrupção no fornecimento de água ou energia?	Aguarde a retomada do fornecimento de água ou energia.
Limpeza manual	O bico se retrai automaticamente	O bico se retrai automaticamente após 2 minutos de limpeza manual.	Isto é normal.
	Pressione o botão de autolimpeza do bico, mas ele não se estende.	Há o meio condutor sobre o assento, como gotas de água ou papel molhado? O sensor pode detectar esses materiais como se fossem o usuário.	Remova o material condutor do assento
Indicadores luminosos e função de alarme	Luz indicadora do botão giratório piscando em vermelho (piscando uma vez por vez)	Falha de entrada/saída de água	1. Verifique se há interrupção no abastecimento de água. 2. Se o problema persistir, pare de usar o produto e entre em contato com o distribuidor local ou Centro de atendimento.
	Luz indicadora do botão giratório piscando em vermelho (piscando uma vez por vez)	Temperatura da água muito alta	1. Defina a temperatura da água como temperatura ambiente, aguarde cerca de 20 segundos e ligue o aparelho novamente. 2. Se o problema não for resolvido, interrompa o uso e entre em contato com o distribuidor local ou Centro de atendimento. Por favor, entre em contato com o distribuidor local ou Centro de atendimento.
	Luz indicadora do botão giratório piscando em vermelho	Falha de funcionalidade	Desconecte a energia, pare de usar o produto. Entre em contato com o distribuidor local ou Centro de atendimento.

1. Este aparelho não se destina ao uso por pessoas (incluindo crianças) com capacidades físicas, sensoriais ou mentais reduzidas, ou com falta de experiência e conhecimento, a menos que tenham recebido supervisão ou instruções sobre o uso do aparelho por uma pessoa responsável por sua segurança.
2. As crianças devem ser supervisionadas para garantir que não brinquem com o aparelho.
3. Este aparelho pode ser usado por crianças a partir de 8 anos de idade e por pessoas com capacidades físicas, sensoriais ou mentais reduzidas ou com falta de experiência e conhecimento, desde que tenham recebido supervisão ou instruções sobre o uso do aparelho de forma segura e compreendam os riscos envolvidos. As crianças não devem brincar com o aparelho. A limpeza e a manutenção do usuário não devem ser feitas por crianças sem supervisão.

Країна походження: Китай / País de Origen: China / Made in China



**10**  
YEAR  
Guarantee



**3**  
YEAR  
Guarantee



Company: EZ PLUS SL  
Address: C/Sir Alexander Fleming no 12, nave 9, Paterna 46980, VALENCIA, SPAIN.  
(After-sales Service) Tel: +34 960.220.084

Nombre de empresa: EZ PLUS SL  
Adresse : C/Sir Alexander Fleming n°12, nave 9, Paterna 46980, VALENCIA, ESPAGNE.  
(Service après-vente) Tél : +34 960.220.084

Entreprise : EZ PLUS SL  
Adresse : C/ Sir Alexander Fleming no 12, nave 9, Paterna 46980 (parque tecnológico), VALENCIA, SPAIN.  
Téléphone après-vente : +34 960.220.084

Nome da empresa: EZ PLUS SL  
Endereço: C/ Sir Alexander Fleming n.º 12, nave 9, Paterna 46980 (parque tecnológico), VALÊNCIA, ESPANHA.  
Telefone de pós-venda: +34 960.220.084